

ULTRA
SERIES

AES

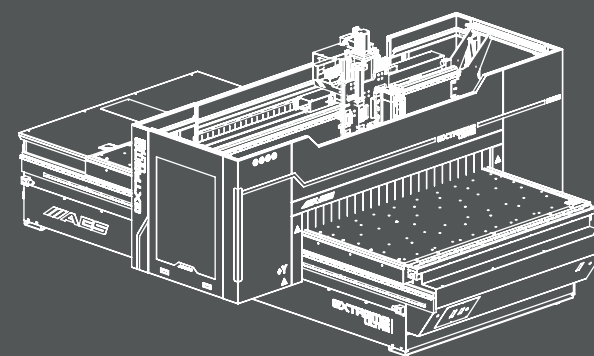

EXTREME
ULTRA



EN
TR
PL

Making its first overseas investment in the USA as the flagship of the Turkish woodworking machinery industry, AES continues to serve its customers in the North and South America through its center that was launched in Charlotte, North Carolina to provide sales and aftersales services.

Türk ahşap işleme sektörünün bayrak taşıyıcı firması olarak, ABD'de ilk yurt dışı yatırımını yapan AES satış ve satış sonrası hizmetleri için N.Carolina/Charlotte'da aktif hale getirdiği merkezi ile, Kuzey ve Güney Amerika'da hizmet vermeyi sürdürmektedir.

Dokonując pierwszej zagranicznej inwestycji w Stanach Zjednoczonych jako lider turckiego przemysłu maszyn do obróbki drewna, firma AES obsługuje swoich klientów w Ameryce Północnej i Południowej za pośrednictwem swojego centrum, które zostało uruchomione w Charlotte w Karolinie Północnej w celu świadczenia usług sprzedażowych i posprzedażowych.

As part of its policy to expand its sales and aftersales service network on an ongoing basis, AES has incorporated its affiliate AES Europe in Bilzen, Belgium with a view to providing better sales and aftersales services as well as technical support to its customers in Europe

Avrupa kıtasındaki müşterilerine daha iyi satış ve satış sonrası hizmet verebilmek amacıyla Bilzen/Belçika'da AES Europe'u kurdu. AES, müşterilerine teknik destek sağlarken satış ve servis ağını da her geçen gün büyütme devam etmektedir.

W ramach polityki nieustannego rozwoju sieci sprzedaży i obsługi posprzedażnej firma AES uruchomiła własną filię AES Europa w Bilzen w Belgii w celu zapewnienia lepszej sprzedaży i usług posprzedażowych, a także wsparcia technicznego dla swoich klientów w Europie.

AES GROUP, which has re-defined the sector with the machines and designs it has developed in the Woodworking Machinery sector since the first day it was founded in 1989; it is the flag carrier company of Turkey in the sector. AES, which always continues to be your global partner with its high production capacity, expert staff, global sales and service network, grows with you and continues to develop while growing, with the centers it opened and the service network it established to become one of the world's leading manufacturers in line with its founding vision.

1989 yılında, kurulduğu günden bu yana Ahşap İşleme Makineleri sektöründe geliştirdiği makineler ve tasarımlarla sektörü yeniden tanımlayan AES GROUP; Türkiye'nin sektördeki bayrak taşıyıcı firması konumundadır. Yüksek üretim kapasitesi, uzman kadrosu, küresel satış ve servis ağı ile her zaman global partneriniz olmaya devam eden AES, kuruluş vizyonu doğrultusunda, dünyanın sayılı üreticileri arasında girmek için açtığı merkezler ve kurduğu hizmet ağı ile; sizlerle büyüyor, büyürken de geliştirmeye devam ediyor.

GRUPA AES, która dzięki swoim maszynom i projektom w sektorze maszyn do obróbki drewna od dnia założenia w 1989 roku dokonała przewrotu w sektorze i jest głównym liderem w Turcji w tym sektorze.

Firma AES jako Twój globalny partner dzięki swoim wysokim zdolnościom produkcyjnym, wykwalifikowanemu personelowi, globalnej sprzedaży i sieci serwisowej, rozwija się wraz z Tobą i postępowo technologicznym, a otwarte centra i sieć serwisowa, którą założyła, sprawiła, że firma stała się jednym z wiodących światowych producentów zgodnie z wizją firmy.

your global partner

AES Group: It grows with you with the goal of becoming a global brand and continues to produce and develop while growing. AES UK continues its Sales and After-Sales Service services in the UK, Ireland, Northern Ireland, Scotland and Wales regions.

AES Group; küresel bir marka olma hedefi ile sizlerle büyümekte, büyürken de üretmeye ve geliştirmeye devam etmektedir. AES UK firması ile Britanya, İrlanda, Kuzey İrlanda, İskoçya ve Galler bölgelerinde Satış ve Satış Sonrası Servis hizmetlerini sürdürmektedir.

Grupa AES rozszerza swój zakres działalności wraz z Tobą poprzez produkcję i rozwój produktów, aby stać się globalną marką.

AES w Wielkiej Brytanii prowadzi sprzedaż i obsługę posprzedażną w regionach Wielkiej Brytanii, Irlandii, Irlandii Północnej, Szkocji i Walii.



1325
1300x2500mm

1336
1300x3700mm

1632
1600x3200mm

1640
1600x4000mm

2128
2100x 2800mm

2132
2100x 3200mm

2136
2100x 3700mm

2142
2100x 4200mm

UltraPower

Performance

Ultra güç, ultra performans
Ultra Moc, Ultra Wydajność

EN

Our ULTRA series machinery offers industrial solutions to provide maximum performance even for the most delicate designs and processes. The ULTRA series will support you for all your needs with its flexible configuration, optimizing operation speed and precision thanks to its gantry system allowing for excellent acceleration. It ensures that you achieve the best machining results you could imagine thanks to its body structure eliminating even the slightest vibrations.

TR

Endüstriyel çözümler sunan ULTRA serisi makinelerimiz ile en hassas tasarım ve işlemlere dahi tam performans çözümler sunar. Esnek konfigürasyonu sayesinde tüm ihtiyaçlarınız için yanınızda olan ULTRA serisi; Gantry sistemi ile makine çalışma hızı ve hassasiyetini optimum seviyeye çıkararak mükemmel ivmelenmeye olanak sağlar. En küçük vibrasyonun dahi engellendiği gövde yapısı sayesinde işleme esnasında size hayalinizdeki sonucu garanti eder.

PL

Nasze maszyny z serii ULTRA oferują rozwiązania przemysłowe zapewniające maksymalną wydajność nawet w przypadku najbardziej precyzyjnych projektów i delikatnych procesów. Seria ULTRA wspiera użytkowników na wszystkich obszarach dzięki elastycznej konfiguracji, optymalizacji szybkości i precyzji działania oraz systemowi portalowemu umożliwiającemu doskonałe przyspieszenie produkcji. Zapewnia to osiągnięcie najlepszych wyników obróbki materiałów, jakie tylko można sobie wyobrazić, dzięki konstrukcji korpusu eliminującej nawet najmniejsze wibracje.

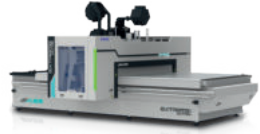

The Answer of Extreme^{of} Needs

Performs your nesting and drilling applications faster with higher precision thanks to its sturdy body construction and advanced configuration. It easily performs all loading, unloading and cleaning operations with its fully automatic production line solution. Offers high - end solutions to mass manufacturing companies by increasing productivity.

Güçlü gövde yapısı ve gelişmiş konfigürasyon ile, nesting ve delik uygulamalarında olduğundan daha hızlı, daha hassas gerçekleştirir. Tam otomatik üretim hattı çözümü ile tüm yükleme, boşaltma ve temizleme işlemlerini kolayca yapar. Üretimde verimliliği arttırarak seri üretim yapan firmalar için üst seviye çözümler sunar.

Dzięki solidnej konstrukcji korpusu i zaawansowanej konfiguracji poszczególnych jednostek maszyna znacznie szybciej wykonuje operacje związane z zagrzeżdaniem i wierceniem z zachowaniem wysokiej precyzji. Maszyna przeprowadza również operacje załadunku i rozładunku automatycznie w trybie w pełni zautomatyzowanej linii produkcyjnej. Poprzez zwiększenie produktywności stanowi wysokiej klasy rozwiązanie dla firm zajmujących się produkcją masową.



Maximum Productivity

Maksimum üretkenlik
Maksymalna Wydajność Produkcji

BORING UNIT

ÇOKLU DELİK ÜNİTESİ

MODUŁ WYTACZARKI

EN

Shorten your lead time with customized drilling unit options

TR

İhtiyaçlarınıza göre şekillendirilebilen delik ünitesi seçenekleri ile üretim sürecinizi kısaltın.

PL

Skróć czas realizacji zamówień dzięki niestandardowym opcjom modułu wytaczarki.

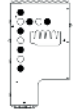
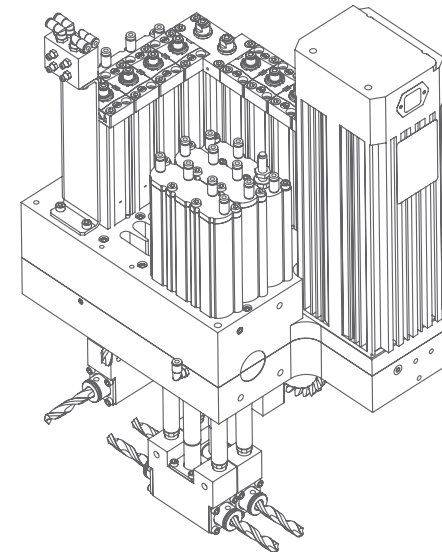

10V



10V - 3x2H - 1 S

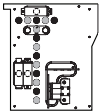

14V - 3x2H - 1 S

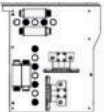

12V - 4x2H - 2 S

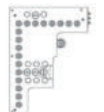

18V

HIGH SPEED & PRECISION

YÜKSEK HIZ - YÜKSEK HASSASİYET

WYSOKA PRĘDKOŚĆ I WYDAJNOŚĆ

EN

High quality spindle motor ensures the best results with high speed and maximum precision in all machining applications, including 3D.

TR

Yüksek kaliteli spindle motoru, 3D dahil tüm işleme uygulamalarında yüksek hız ve maksimum hassasiyetle en iyi sonuçları almanızı sağlar.

PL

Wysokiej jakości silnik wrzeciona zapewnia najlepsze wyniki przy dużej prędkości i maksymalnej precyzji we wszystkich zastosowaniach obróbki skrawaniem, w tym 3D.

EXTENDED AGGREGATE USAGE AREA

AGGREGATE İLE GENİŞ KULLANIM ALANI

SZEROKIE ZASTOSOWANIE Z KRUSZTEM

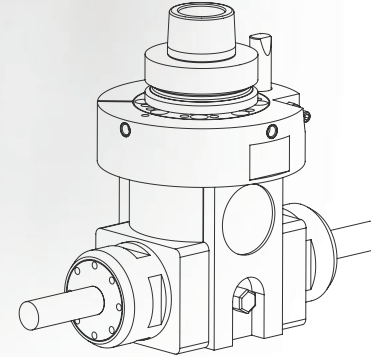

PROFESSIONAL VACUUM EQUIPMENT

PROFESYONEL VAKUM EKİPMANLARI

PROFESJONALNY SPRZĘT PRÓŻNIOWY

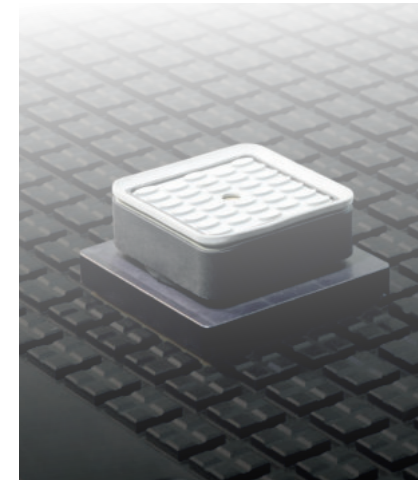

CENTRAL LUBRICATION UNIT
Lubricates the machine at 21 different lubrication points automatically.

MERKEZİ YAĞLAMA ÜNİTESİ
21 farklı bölgede otomatik olarak yağlama sağlar.

CENTRALNA JEDNOSTKA SMARUJĄCA

Zapewnia automatyczne smarowanie w 21 różnych punktach maszyny.



AXIS CONTROL WITH SERVO MOTORS
State of the art motors located on each axis ensure precise acceleration at high speed.

SERVO MOTORLAR İLE EKSEN KONTROLÜ
Tüm eksenlerde bulunan son teknoloji üniteli motorlar, yüksek hızlarda hassas ivmelenme sağlar.

STEROWANIE OSIAMI ZA POMOCĄ
Najnowocześniejsze silniki umieszczone na każdej osi zapewniają precyzyjne przyspieszenie obróbki przy wysokich prędkościach.



HIGH-QUALITY RACK & RAIL
Low-vibration, dynamic & high quality rails and kreamayer are used to provide the best results at high speeds.

YÜKSEK KALİTE KREMAVER VE RAY
Yüksek hızlarda en iyi sonuç için düşük titreşim sağlayan dinamik, yüksek kaliteli ray ve kremayerler kullanılmaktadır.

WYSOKIEJ JAKOŚCI ZĘBATKI I SZYNY

Dynamiczne i wysokiej jakości szyny i zębátky o niskim poziomie wibracji zapewniają precyzyjną obróbkę przy dużych prędkościach.

Processing Unit
İşleme Ünitesi
Modül Obróbki

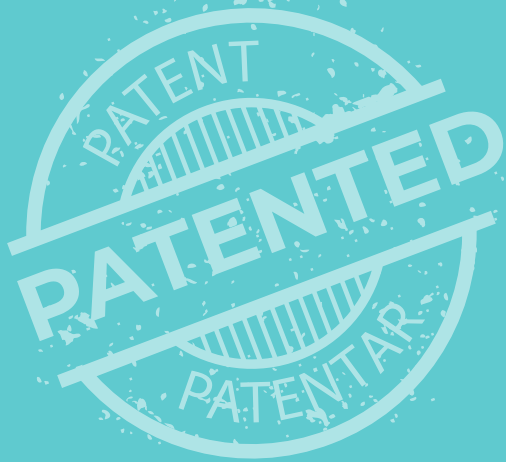

VACUBOOST

Where the Spindle there is Power

Spindle nerede güç orada
Moc Wszędzie Tam Gdzie Dociera Wrzeciono

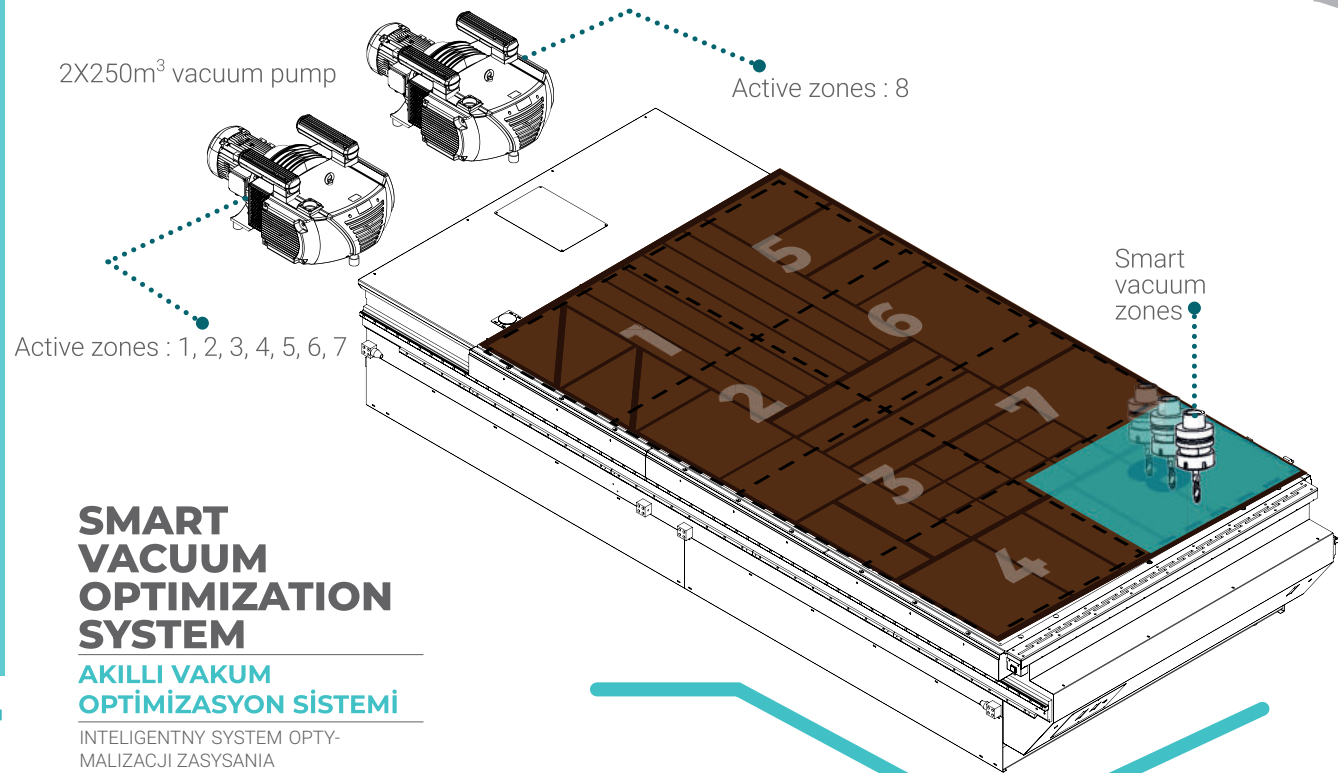

EN Our proprietary VACUBOOST technology, focusing on the position of the vacuumed work part for unrivalled gripping power, has been developed to enable you to machine small work parts or porous materials such as chipboards easily.

TR Küçük parçalara veya sunta gibi geçirgen malzemeleri rahatlıkla işleyebilmeniz için geliştirdiğimiz patenti VACUBOOST teknolojisi ile vakumlanan parçanın konumuna odaklanarak benzersiz bir tutuş gücü sağlar.

PL Nasza zastrzeżona technologia VACUBOOST, która skupia się na położeniu zasysanej części roboczej w celu uzyskania niezrównanej siły chwytania obrabianych elementów, została specjalnie opracowana po to, aby umożliwić obróbkę małych elementów lub materiałów porowatych, takich jak płyty wiórowe.

HIGH-EFFICIENCY VACUUM PUMP

GÜÇLÜ VAKUM POMPASI

POMPA PRÓŻNIOWA O WYSOKIEJ WYDAJNOŚCI

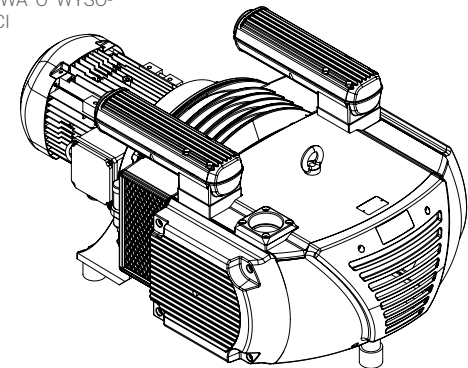

Every Second Counts

Her Saniyeniz Değerli
Liczy Się Każda Sekunda

ROTARY MAGAZINE UNIT

HAREKETLİ TAKIM DEĞİŞTİRME ÜNİTESİ

OBROTOWY MAGAZYNEK
NARZĘDZI

EN

Quickly change tools with the rotary magazine to shorten machining time

TR

Hareketli takım değiştirme ünitesi ile kolay ve hızlı takım geçişi sağlayarak işleme sürenizi kısaltır.

PL

Zmieniaj narzędzia szybko za pomocą obrotowego magazynku, aby skrócić czas obróbki materiałów.

PL

Podczas gdy wskaźnik LED stanu maszyny wskazuje proces obróbki maszyny, odpowiednie kolory na wskaźniku zwiększają poziom bezpieczeństwa operatora maszyny.

EN

While the machine led status indicator shows the machining process of the machine, the colors on the indicator increase operator safety to the next level.

TR

Makine led durum göstergesi makinenin işleme sürecini gösterirken, göstergede bulunan renkler ile operatör güvenliğini üst seviyeye çıkarır

MACHINE LED STATUS

MAKİNE LED GÖSTERGE

KONTROLKI LED INFORMUJĄCE O STANIE
MASZYNY



ULTRA
SERIES U

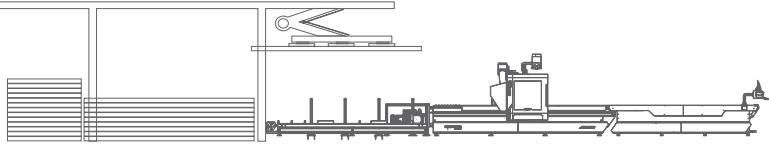

EXTREME
ULTRA



1325
1300x2500mm

1336
1300x3700mm

1632
1600x3200mm

1640
1600x4000mm

2128
2100x 2800mm

2132
2100x 3200mm

2136
2100x 3700mm

2142
2100x 4200mm

Ultra Power Performance

Ultra güç, ultra performans
Ultra Moc, Ultra Wydajność

EN

Our ULTRA series machinery offers industrial solutions to provide maximum performance even for the most delicate designs and processes. The ULTRA series will support you for all your needs with its flexible configuration, optimizing operation speed and precision thanks to its gantry system allowing for excellent acceleration. It ensures that you achieve the best machining results you could imagine thanks to its body structure eliminating even the slightest vibrations.

TR

Endüstriyel çözümler sunan ULTRA serisi makinelerimiz ile en hassas tasarım ve işlemlere dahi tam performans çözümler sunar. Esnek konfigürasyonu sayesinde tüm ihtiyaçlarınız için yanınızda olan ULTRA serisi; Gantry sistemi ile makine çalışma hızı ve hassasiyetini optimum seviyeye çıkararak mükemmel ivmelenmeye olanak sağlar. En küçük vibrasyonun dahi engellendiği gövde yapısı sayesinde işleme esnasında size hayalinizdeki sonucu garanti eder.

PL

Nasze maszyny z serii ULTRA oferują rozwiązania przemysłowe zapewniające maksymalną wydajność nawet w przypadku najbardziej precyzyjnych projektów i delikatnych procesów. Seria ULTRA wspiera użytkowników na wszystkich obszarach dzięki elastycznej konfiguracji, optymalizacji szybkości i precyzji działania oraz systemowi portallowemu umożliwiającemu doskonałe przyspieszenie produkcji. Zapewnia to osiągnięcie najlepszych wyników obróbki materiałów, jakie tylko można sobie wyobrazić, dzięki konstrukcji korpusu eliminującej nawet najmniejsze wibracje.

Models
Modeller
Modelle



Standalone



Semi Automatic Line



Full Automatic Line



AUTOMATIC ALIGNMENT SYSTEM

OTOMATYK HIZALAMA SYSTEMI

AUTOMATYCZNY SYSTEM OSIOWANIA



LABEL X AUTOMATIC LABELLING SYSTEM

OTOMATİK ETİKETLEME SİSTEMİ

AUTOMATYCZNY SYSTEM ETYKIETOWANIA LABEL X



LOADING UNIT

YÜKLEME ÜNİTESİ
JEDNOSTKA ŁADUJĄCA



UNLOADING & CLEANING UNIT

BOŞALTIMA & TEMİZLEME ÜNİTESİ
JEDNOSTKA ROZŁADUNKU I CZYSZCZENIA



CONVEYOR UNIT

KONVEYÖR ÜNİTESİ
PRZENOŚNIK

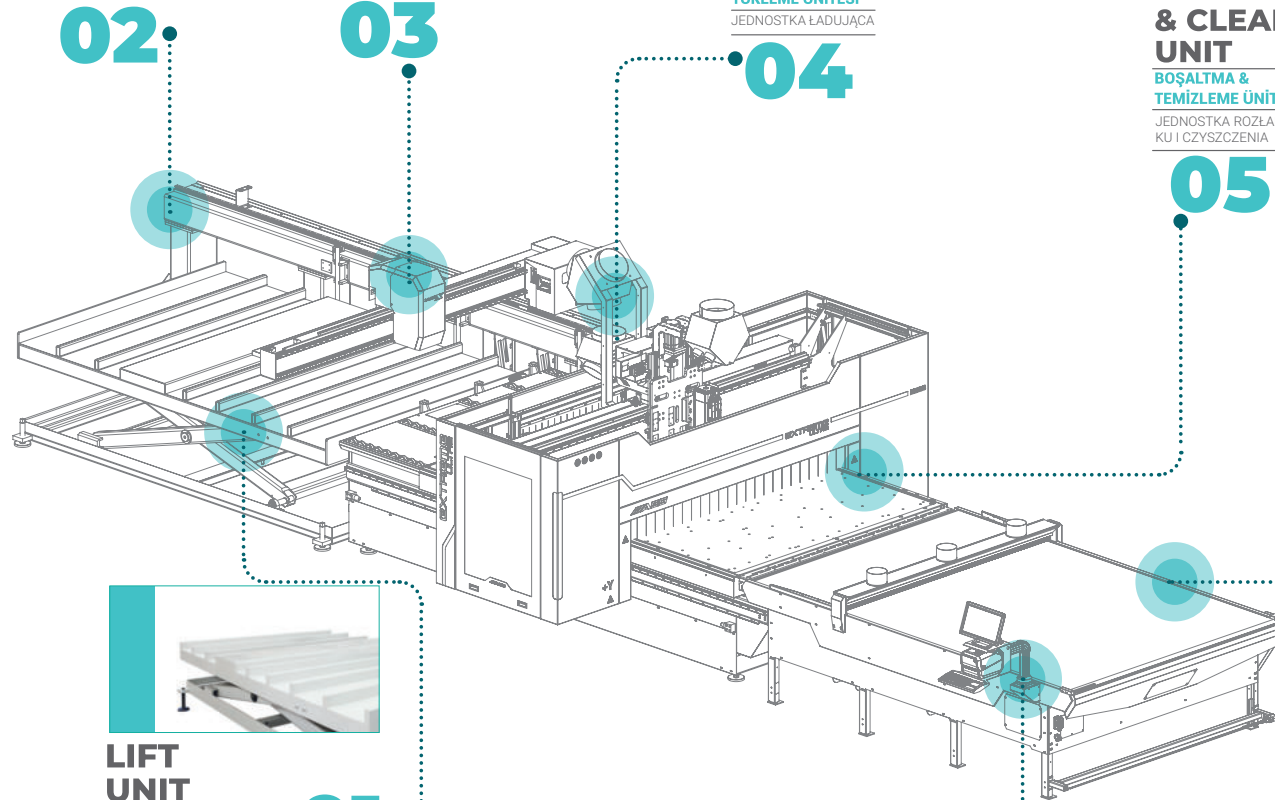

LIFT UNIT

LİFT ÜNİTESİ
JEDNOSTKA PODNOŚĄCA

01



MANUAL LABELLING SYSTEM

MANUALNY SYSTEM ETYKIETOWANIA

07

Groundbraking
production line
that has
changed
dynamics the
of the sector

Sektörün dinamiklerini değiştiren üretim hattı

Przełomowa Linia Produkcyjna, Która Zmieniła Dynamikę Sektora



NEXT GENERATION CONTROL CENTER

YENİ JENERASYON KONTROL MERKEZİ

CENTRUM STEROWANIA NOWEJ GENERACJI

EN

The next generation control unit is powered by a PC designed for industrial operations. It allows you to make your transactions quickly and easily without getting stuck.

TR

Endüstriyel işler için üretilen PC'den gücünü alan yeni jenerasyon kontrol ünitesi. İşlemlerinizi takılmadan, hızlı ve kolay gerçekleştirmenizi sağlar.

PL

Jednostka sterująca nowej generacji zasilana jest z komputera PC przeznaczanego do zastosowań przemysłowych. Umożliwia szybką i łatwą produkcję bez przestoju.



USER EXPERIENCE / KULLANICI DENEYİMİ / OPINIE UŻYTKOWNIKÓW



"As easy to use as a mobile phone"

"Telefon kullanmak kadar kolay."

"Łatwe w obsłudze jak telefon"

"The machine helps us to perform machining operations accurately by guiding us with warning messages."

"Uyarılar bizi yönlendirerek, doğru işlem yapmamıza destek oluyor."

"Maszyna wspomaga precyzyjne wykonywanie operacji obróbki skrawaniem, kierując nas za pomocą komunikatów ostrzegawczych"

Our aftersales support team is always there for you when you need them thanks to the remote control feature of EXTREME ULTRA.

EXTREME ULTRA 'nin uzaktan kontrol özelliği ile, ihtiyaç duyduğunuz her an satış sonrası destek ekibimiz yanınızda

Dzięki funkcji zdalnego sterowania maszynami EXTREME ULTRA nasz zespół wsparcia posprzedażowego pozostaje zawsze do Twojej



7

LANGUAGE

7 DİL SEÇENEĞİ

7 języków obsługi

TR / EN / AR / RU / ES / FR / NL

MAXIMUM SAFETY

MAKSİMUM GÜVENLİK

MAKSIMALNY POZIOM BEZPIECZEŃSTWA

EN

The safety options of EXTREME ULTRA were designed to prevent unauthorized access to the work area with a view to maximizing safety of life. These safety options which are designed in compliance with the CE norms will minimize the risk of occupational accidents in your manufacturing processes.

TR

EXTREME ULTRA 'nin güvenlik opsiyonları çalışma alanına yetkisiz girişleri engelleyerek maksimum can güvenliği sağlamak için tasarlanmıştır. CE normlarına uygun şekilde hazırlanan güvenlik opsiyonları ile imalat süreçlerinizde iş kazası risklerini minimize eder.

PL

Elementy bezpieczeństwa maszyn EXTREME ULTRA zostały zaprojektowane tak, aby uniemożliwić dostęp osób nieupoważnionych do obszaru pracy w celu zapewnienia maksymalnego poziomu bezpieczeństwa. Zaprojektowane zgodnie z normami CE elementy bezpieczeństwa minimalizują ryzyko wypadków przy pracy w.

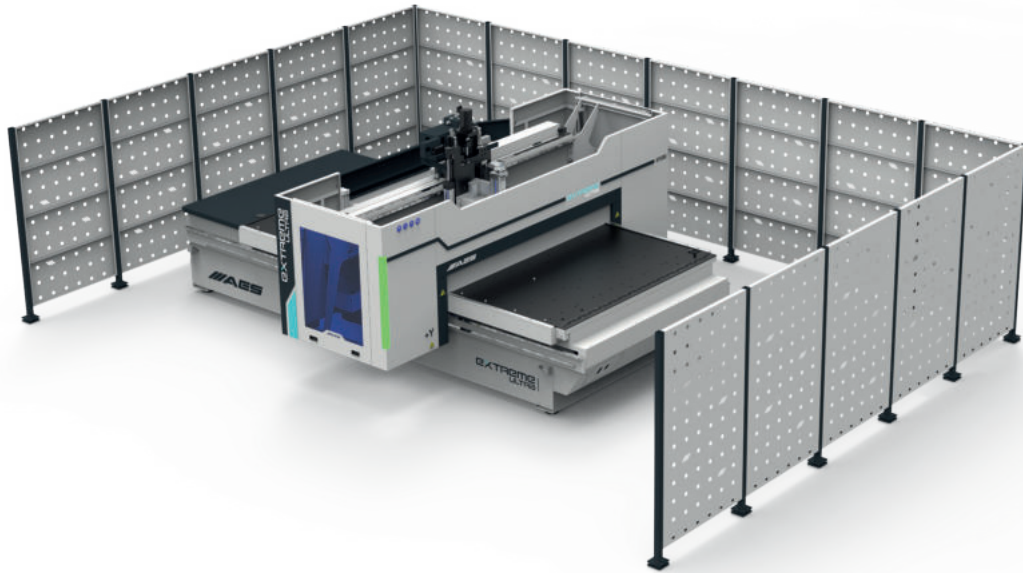

Safety Mats

Güvenlik Paspası

Maty Bezpieczeństwa

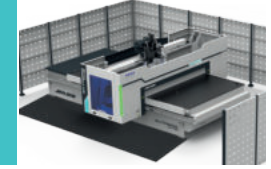

Light Barriers

Işık Bariyeri

Bariyeri Świetlne

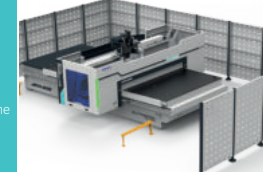

Safety Fences

Güvenlik Çiti

Bariyeri Bezpieczeństwa

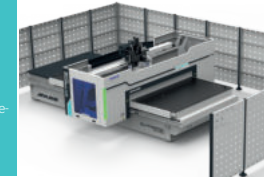

Bumpers

Bumper

Odboje

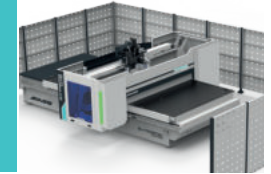

Area Scanning

Alan Tarama

Skanowanie Obszaru Pracy

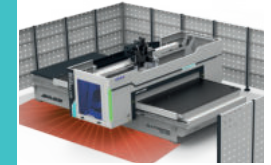



AW

AES WOP

Design freely



SIMPLY CREATE SMART DESIGNS

BASİTÇE, AKILLI TASARIMLAR OLUŞTURUN

Twórz Inteligentne Projekty Bez Trudności

EN

Due to its systemic parametric structure, the design can be changed automatically according to the desired and connection type. Create your designs, save them in the library and customize as needed.

TR

Sistemsel parametrik yapısı sayesinde yapılan tasarımlar istenilen ölçüye ve bağlantı türüne uygun şekilde otomatik olarak değiştirilebilir. Tasarımlarınızı oluşturun ve kütüphaneye kaydedin. İhtiyaç duyduğunuz anda uyarlayın.

PL

Dzięki wbudowanej strukturze parametrycznej projekt może być automatycznie zmieniany zgodnie z pożądanym typem połączenia. Twórz swoje własne projekty zapisuj je w bibliotece i zmieniaj w razie potrzeby.



DESIGN
TASARLA
PROJEKT



TRANSFER
TRANSFER ET
TRANSFER



PRODUCE
ÜRET
PRODUKCYA

RENDER
RENDER AL
RENDEROWANIE

OPTIMIZE
OPTİMİZE ET
OPTYMALIZACJA

PRODUCT BLASTING &
ASSEMBLY DRAWING
ÜRÜN
PATLATMA VE MONTAJ
RESMİ
SZLIFOWANIE PRODUKTU &
RYSUNEK MONTAŻOWY

ACCESSORY
LIBRARY
AKSESUAR
KÜTÜPHANESİ
BIBLIOTEKA
WYPOSAŻENIA

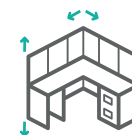

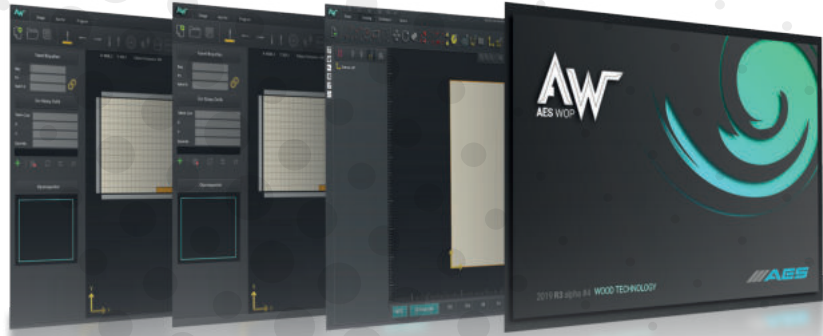

The Fastest way from Design to Manufacturing

TASARIM DAN ÜRETİME EN HIZLI YOL
NAJSZYBSZA DROGA OD PROJEKTU DO PRODUKCJI



EN

AES WOP CAD/CAM program is designed to meet all your design needs. Its easy-to-use interface and advanced features allow you to prepare flexible and fully functional designs. It can be used in a wide range of areas, from design to part position changes, from workpiece definition to 3D simulation, tool path optimization and parametric use. Turn your designs into reality thanks to the software that works fully compatible with the machine.

TR

AES WOP CAD/CAM programı tüm tasarım ihtiyaçlarınızı karşılayacak şekilde tasarlanmıştır. Kullanımı kolay arayüzü ve gelişmiş özellikleri, esnek ve tam işlevsel tasarımlar hazırlamanızı sağlar. Tasarımdan parça pozisyon değişimlerine, çalışma parçası tanımlamadan 3D simülasyonu ve takım yolu optimizasyonu ile parametrik kullanıma kadar çok geniş bir alanda kullanılabilir. Makine ile tam uyumlu çalışan yazılım sayesinde tasarımlarınızı gerçeğe dönüştürün.

PL

Oprogramowanie AES WOP CAD/CAM zostało przygotowane tak, aby spełnić wszystkie Twoje potrzeby związane z projektowaniem łatwy w obsłudze interfejs i zaawansowane funkcje pozwalają na przygotowanie elastycznych i w pełni funkcjonalnych projektów. Może być stosowany w wielu obszarach, od projektowania po zmianę pozycji części, od definicji przedmiotu obrabianego po symulację 3D, optymalizację ścieżki narzędzia i wykorzystanie parametryczne. Urzeczywistnij swoje projekty dzięki oprogramowaniu, które jest w pełni kompatybilne z maszyną.



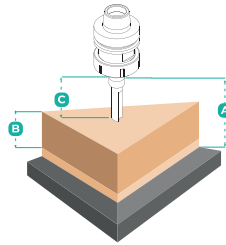

CUTTING HEAD KESİM YÜKSEKLİĞİ GŁOWICA TNMCA	EXTREME ULTRA		
	A	B	C
mm / inch	395 / 15.5	200 / 7.87	170 / 6.69

TECHNICAL INFORMATION

TEKNIK ÖZELLİKLER DANE TECHNICZNE

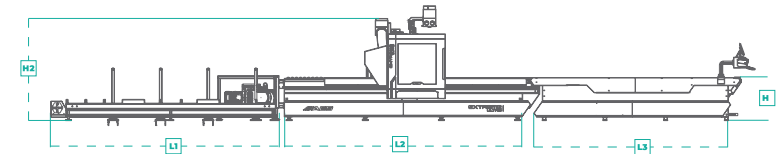
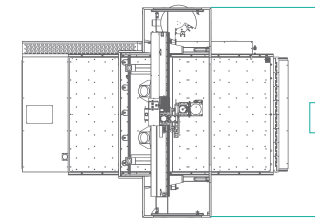
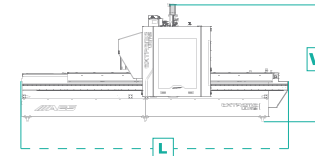

DIMENSIONS ÖZELLİKLER WYMİARY		L	W	H
EXTREME ULTRA 1325	mm / inch	3670 / 144.49	3080 / 121.26	2775 / 109.2
EXTREME ULTRA 1336	mm / inch	4870 / 191.72	3080 / 121.26	
EXTREME ULTRA 1632	mm / inch	4370 / 172.05	3380 / 133.07	
EXTREME ULTRA 1640	mm / inch	5170 / 203.54	3380 / 133.07	
EXTREME ULTRA 2128	mm / inch	3970 / 156.30	3880 / 152.76	
EXTREME ULTRA 2132	mm / inch	4370 / 172.05	3880 / 152.76	
EXTREME ULTRA 2136	mm / inch	4870 / 191.73	3880 / 152.76	
EXTREME ULTRA 2142	mm / inch	5370 / 211.42	3880 / 152.76	

TECHNICAL INFORMATION TEKNIK ÖZELLİKLER DANE TECHNICZNE	EXTREME ULTRA							
	1325	1336	1632	1640	2128	2132	2136	2142
Working Area Dimensions Çalışma Alanı Ölçüleri Wymiary Obszaru Roboczego	1300x2500 mm 51x98"	1300x3700 mm 51x145"	1600x3200 mm 63x126"	1600x4000 mm 63x157"	2100x2800 mm 83x110"	2100x3200 mm 83x126"	2100x3700 mm 83x146"	2100x4200 mm 83x165"
Z Axis Distance Z Eksen Ölçüleri Odległość Osi Z	200 mm 7.87"							
Axis Speed Eksen Hızları Prędkość Osi	80-80-20 m/min 3143-3143-787 IPM							
Spindle Motor Power Spindle Motor Gücü Silnik Napędu Wrzeciona	9 kW HSK F63 12HP HSK F63							
Boring Unit Çoklu Delik Ünitesi Wytaczarka	10 V (Std.)							
Rotary Magazin Unit Rotary Magazin Ünitesi Obrotowy Magazynek Narzędzi	8 Pcs 8 Adet							
CAD/CAM Program CAD/CAM Program Oprogramowanie CAD/CAM	AES WOP							
Vacuum Zone Vakum Bölgesi Obszar Zasysania	2	4		6		8	10	
Vacuum Pump Power Vakum Pompası Gücü Moc Pompy Próżniowej	140 m³/h 5.4 HP	250 m³/h 8.9 HP	140 m³/h 5.4 HP		250 m³/h 8.9 HP		2 x 50 m³/h 2 x 8.9 HP	
Lift>Loading Unit Lift ve Yükleme Ünitesi Jednostka Podnoszenia i Załadunku	✓							
Unloading&Cleaning Unit Boşaltma Ve Temizleme Ünitesi Jednostka Rozładunku i Czyszczenia	✓							
Conveyor Unit Konveyör Ünitesi Przenosnik	✓							

DIMENSIONS ÖZELLİKLER WYMİARY		L	L1	L2	L3	W	H1	H2
EXTREME ULTRA 1325	mm / inch	9410 / 370.47	3005 / 118.31	3670 / 144.49	2375 / 107.68	3080 / 121.26	1130 / 44.49	2775 / 109.2
EXTREME ULTRA 1336	mm / inch	13010 / 512.20	4205 / 165.55	4870 / 191.73	3935 / 154.92			
EXTREME ULTRA 1632	mm / inch	11510 / 453.15	3705 / 145.87	4370 / 172.05	3435 / 135.24	3380 / 133.07		
EXTREME ULTRA 1640	mm / inch	13910 / 547.64	4505 / 177.36	5170 / 203.54	4235 / 166.73			
EXTREME ULTRA 2128	mm / inch	10310 / 405.91	3305 / 130.12	3970 / 156.30	3035 / 119.49	3880 / 152.76		
EXTREME ULTRA 2132	mm / inch	11510 / 453.15	3705 / 145.87	4370 / 172.05	3435 / 135.24			
EXTREME ULTRA 2136	mm / inch	13010 / 512.20	4205 / 165.55	4870 / 191.73	3935 / 154.92			
EXTREME ULTRA 2142	mm / inch	14510 / 571.26	4705 / 185.24	5370 / 211.42	4435 / 174.61			

* The technical specifications and drawings provided in the catalogue are non-binding. Stock images and drawings may contain optional equipment. AES Group reserves the right to make amendments without notice.
 * Katalogta bulunan teknik özellikler ve çizimler bağlayıcı değildir. Bazı fotoğraflar ve çizimler opsiyonel ekipmanları içerebilir. AES Group bilgilendirme yapmaksızın değişikliği yapma hakkını saklı tutmaktadır.
 * Specyfikacje techniczne i rysunki zawarte w katalogu nie są wiążące. Przedstawione obrazy i rysunki mogą zawierać wyposażenie opcjonalne. Grupa AES zastrzega sobie prawo do wprowadzania zmian bez uprzedzenia.

ALWAYS WITH YOU DAİMA YANINIZDA

ZAWSZE Z TOBĄ

EN

Our expert after-sales service staff is 24/7 at your service for all your needs. For your permanent satisfaction, it provides an accurate diagnosis and intervention to all your problems as soon as possible with both instant remote connection support and on-site service. AES GROUP protects your investments with after-sales services for uninterrupted production.

TR

Uzman satış sonrası hizmet kadromuz, tüm ihtiyaçlarınız için 7 gün 24 saat hizmetinizdedir. Daimi memnuniyetiniz için, gerek anlık uzak bağlantı desteği ile gerekse de yerinde servis hizmeti ile en kısa sürede, tüm sorunlarınıza doğru teşhis sağlayarak müdahale sağlamaktadır. AES GROUP, kesintisiz üretim yapmanız için sunduğu satış sonrası hizmetler ile yatırımlarınızı korur.

PL

Nasz doświadczony personel obsługi posprzedażnej pozostaje do Twojej dyspozycji 24 godziny na dobę, 7 dni w tygodniu. Nasz zespół zapewnia dokładną diagnozę i interwencję w celu rozwiązania wszystkich problemów tak szybko, jak to możliwe, zarówno z natychmiastowym wsparciem w postaci zdalnego połączenia, jak i serwisem na miejscu. GRUPA AES chroni Twoje inwestycje dzięki usługom posprzedażowym, które mają na celu zapewnienie nieprzerwanej produkcji.



REMOTE AND ON-SITE SERVICE SERVICES

UZAKTAN VE YERİNDE
SERVIS HİZMETLERİ

USŁUGI SERWISOWE
ZDALNE I NA MIEJSCU



TRAINING AND INSTALLATION SERVICES

EĞİTİM VE KURULUM
HİZMETLERİ

USŁUGI SZKOLENIOWE I
INSTALACJI



SPARE PARTS AND SALES SUPPORT

YEDEK PARÇA VE
SATIŞ DESTEĞİ

CZĘŚCI ZAMIENNE I
WSPARCIE SPRZEDAŻY



UNINTERRUPTED CONNECTION WITH WEB PLATFORM

WEB PLATFORMU İLE
KESİNTİSİZ BAĞLANTI

NIEPRZERWANE POŁĄCZENIE
Z PLATFORMĄ INTERNETOWĄ



24/7 0850 22 77 AES
CALL CENTER
INFOLINIA

CNC MACHINING CENTER (FLAT TABLE GROUP)
CNC İŞLEME MERKEZİ (DÜZ TABLA GRUBU)
CENTRUM OBRÓBCZE CNC (GRUPA STOŁÓW PŁASKICH)

ULTRA
SERIES U



▪ RAPTOR ULTRA



▪ EXTREME ULTRA

PRO
SERIES P



▪ SUPER NOVA



▪ FLEXA PRO

CNC MACHINING CENTER (CONSOLE TABLE GROUP)
CNC İŞLEME MERKEZİ (KONSOL TABLA GRUBU)
CENTRUM OBRÓBCZE CNC (GRUPA STOŁÓW KONSOLI)

ULTRA
SERIES U



▪ VEGA ULTRA 5X



▪ VEGA ULTRA

PRO
SERIES P



▪ VEGA 5X PRO



▪ VEGA PRO

CNC DRILLING MACHINES
CNC DELİK MAKİNELERİ
WIERTARKI CNC

ULTRA
SERIES U



▪ GO! ULTRA

PRO
SERIES P



▪ GO! 1300
▪ GO! 1300 M/S
▪ GO! 1300 M/S ATC



▪ SIRIUS 950
▪ SIRIUS 950 M/S
▪ SIRIUS 950 M/S ATC

BEAM SAW MACHINES
PANEL EBATLAMA MAKİNELERİ
PIŁY PANELOWE

ULTRA
SERIES U

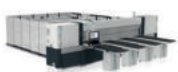

▪ ALPHA PS 05
▪ ALPHA PS 06



▪ ALPHA PS 03
▪ ALPHA PS 04

PRO
SERIES P



▪ BETA PS 03
▪ BETA PS 04

EDGE BANDING MACHINES
KENAR BANTLAMA MAKİNELERİ
OKLEINARKI

ULTRA
SERIES U



▪ GAMMA ULTRA

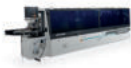

▪ GAMMA MX

PRO
SERIES P

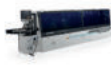

▪ PRIMA 6M
▪ PRIMA 5M

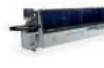

▪ GAMMA 7M
▪ GAMMA 6M

PRODUCTS GROUP

ÜRÜN GRUPLARIMIZ

GRUPA PRODUKTÓW

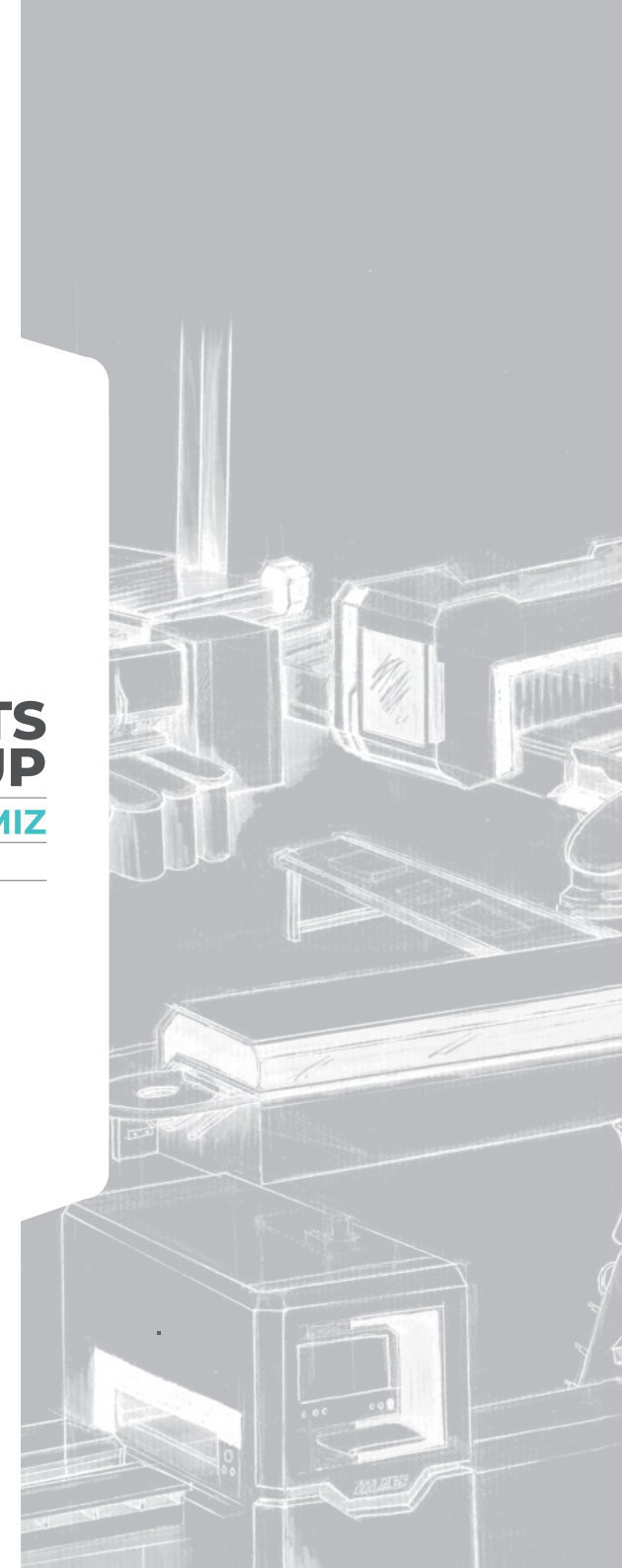

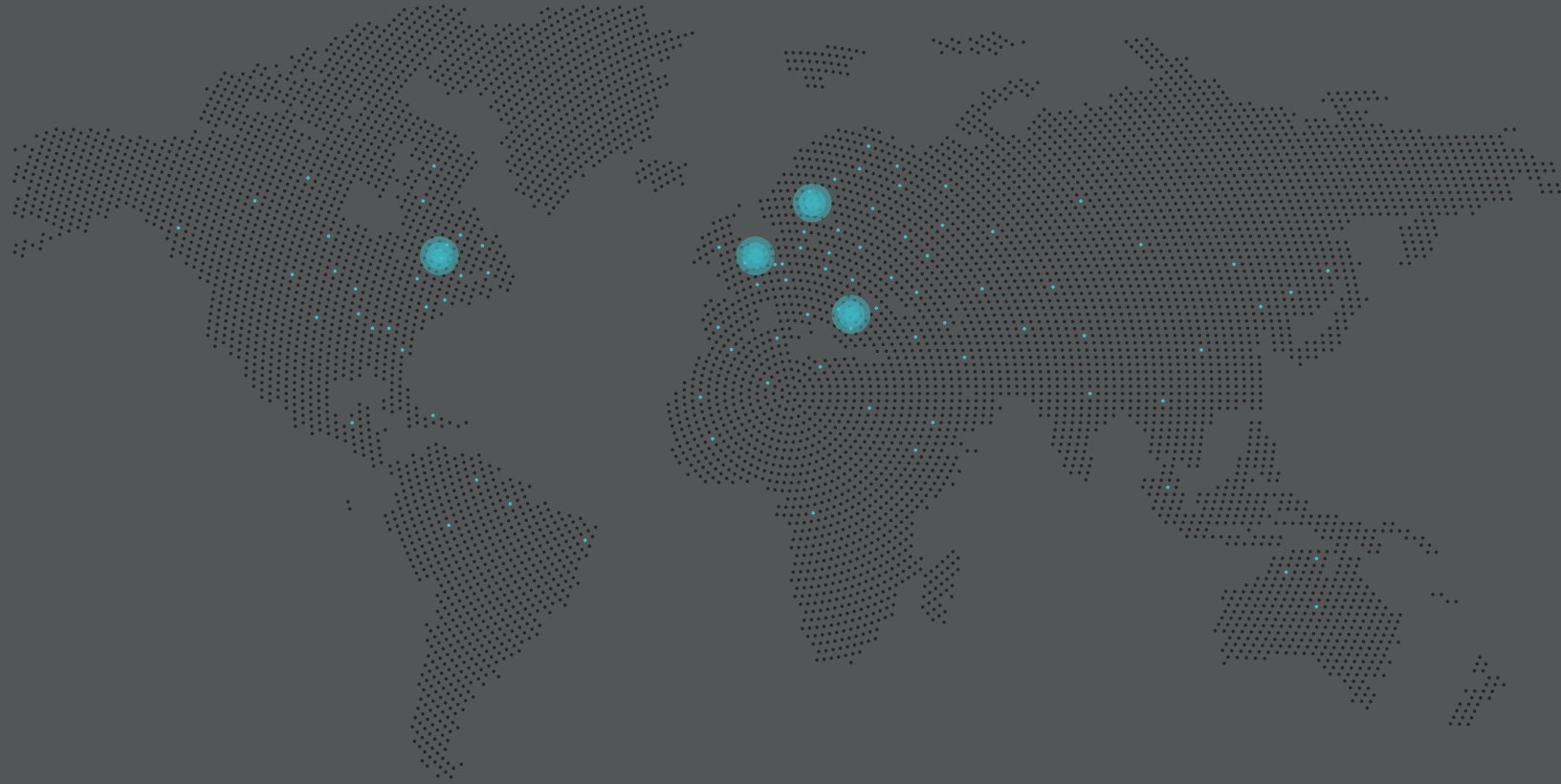

AES HEADQUARTER

Minareliçavuşob Mh.
N. 118 Sk. No:4 Nilüfer
16220 Bursa / TÜRKİYE

Tel : +90 224 443 33 90
Fax : +90 224 443 29 65

info@aesgroup.com.tr
www.aesgroup.com.tr



AES EUROPE BVBA

Kruisbosstraat
2b2-6186, 3740
Bilzen / BELGIUM

Tel : +32 89 81 1505
Fax : +32 89 81 1505

info@aesgroupeurope.com
www.aesgroupeurope.com



AES AMERICA INC.

4508-B Westinghouse
Blvd.Charlotte, 28273
NC USA

Tel : +1 704 817 7037
Fax : +1 704 817 7036

info@aesgroupamerica.com
www.aesgroupamerica.com



AES GROUP MACHINERY UK LTD

Unit 6, Dakota Business Park, Dakota
Way, Burscough, Lancashire L40 8AF
UNITED KINGDOM

Tel : +44 800 083 8844
Fax : +44 800 083 8855

info@aesgroupukmachinery.co.uk
www.aesgroupukmachinery.co.uk



www.aesgroup.com.tr