

PRO
SERIES

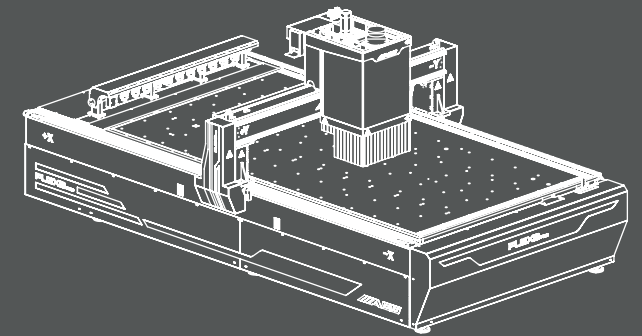

FLEXa PRO



EN
TR
PL

Making its first overseas investment in the USA as the flagship of the Turkish woodworking machinery industry, AES continues to serve its customers in the North and South America through its center that was launched in Charlotte, North Carolina to provide sales and aftersales services.

Türk ahşap işleme sektörünün bayrak taşıyıcı firması olarak, ABD'de ilk yurt dışı yatırımını yapan AES satış ve satış sonrası hizmetleri için N.Carolina/Charlotte'da aktif hale getirdiği merkezi ile, Kuzey ve Güney Amerika'da hizmet vermeyi sürdürmektedir.

Dokonując pierwszej zagranicznej inwestycji w Stanach Zjednoczonych jako lider turckiego przemysłu maszyn do obróbki drewna, firma AES obsługuje swoich klientów w Ameryce Północnej i Południowej za pośrednictwem swojego centrum, które zostało uruchomione w Charlotte w Karolinie Północnej w celu świadczenia usług sprzedażowych i posprzedażowych.

As part of its policy to expand its sales and aftersales service network on an ongoing basis, AES has incorporated its affiliate AES Europe in Bilzen, Belgium with a view to providing better sales and aftersales services as well as technical support to its customers in Europe

Avrupa kıtasındaki müşterilerine daha iyi satış ve satış sonrası hizmet verebilmek amacıyla Bilzen/Belçika'da AES Europe'u kurdu. AES, müşterilerine teknik destek sağlarken satış ve servis ağını da her geçen gün büyütme devam etmektedir.

W ramach polityki nieustannego rozwoju sieci sprzedaży i obsługi posprzedażnej firma AES uruchomiła własną filię AES Europa w Bilzen w Belgii w celu zapewnienia lepszej sprzedaży i usług posprzedażowych, a także wsparcia technicznego dla swoich klientów w Europie.

AES GROUP, which has re-defined the sector with the machines and designs it has developed in the Woodworking Machinery sector since the first day it was founded in 1989; it is the flag carrier company of Turkey in the sector. AES, which always continues to be your global partner with its high production capacity, expert staff, global sales and service network, grows with you and continues to develop while growing, with the centers it opened and the service network it established to become one of the world's leading manufacturers in line with its founding vision.

1989 yılında, kurulduğu günden bu yana Ahşap İşleme Makineleri sektöründe geliştirdiği makineler ve tasarımlarla sektörü yeniden tanımlayan AES GROUP; Türkiye'nin sektördeki bayrak taşıyıcı firması konumundadır. Yüksek üretim kapasitesi, uzman kadrosu, küresel satış ve servis ağı ile her zaman global partneriniz olmaya devam eden AES, kuruluş vizyonu doğrultusunda, dünyanın sayılı üreticileri arasında girmek için açtığı merkezler ve kurduğu hizmet ağı ile; sizlerle büyüyor, büyürken de geliştirmeye devam ediyor.

GRUPA AES, która dzięki swoim maszynom i projektom w sektorze maszyn do obróbki drewna od dnia założenia w 1989 roku dokonała przewrotu w sektorze i jest głównym liderem w Turcji w tym sektorze.

Firma AES jako Twój globalny partner dzięki swoim wysokim zdolnościom produkcyjnym, wykwalifikowanemu personelowi, globalnej sprzedaży i sieci serwisowej, rozwija się wraz z Tobą i postępowo technologicznym, a otwarte centra i sieć serwisowa, którą założyła, sprawiła, że firma stała się jednym z wiodących światowych producentów zgodnie z wizją firmy.

your global partner

AES Group: It grows with you with the goal of becoming a global brand and continues to produce and develop while growing. AES UK continues its Sales and After-Sales Service services in the UK, Ireland, Northern Ireland, Scotland and Wales regions.

AES Group; küresel bir marka olma hedefi ile sizlerle büyümekte, büyürken de üretmeye ve geliştirmeye devam etmektedir. AES UK firması ile Britanya, İrlanda, Kuzey İrlanda, İskoçya ve Galler bölgelerinde Satış ve Satış Sonrası Servis hizmetlerini sürdürmektedir.

Grupa AES rozszerza swój zakres działalności wraz z Tobą poprzez produkcję i rozwój produktów, aby stać się globalną marką.

AES w Wielkiej Brytanii prowadzi sprzedaż i obsługę posprzedażną w regionach Wielkiej Brytanii, Irlandii, Irlandii Północnej, Szkocji i Walii.

PRO
SERIES



FLEXa PRO

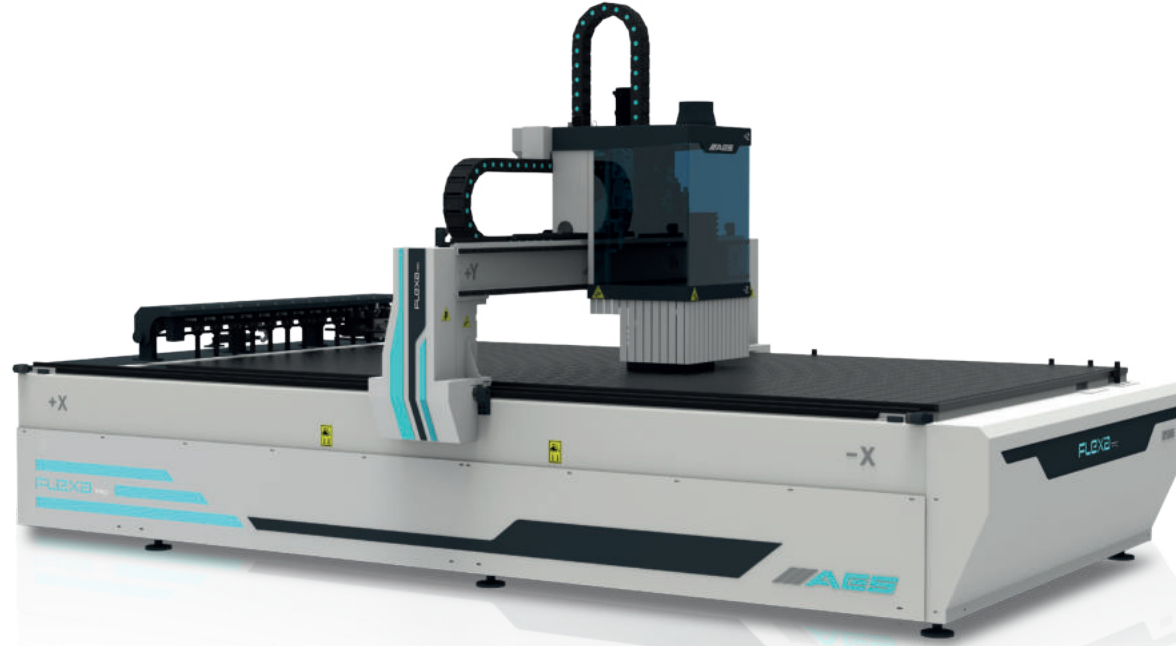

Top
quality
professional
solutions

Üstün kalite, profesyonel çözümler
Profesjonalne rozwiązania najwyższej jakości

1325
1300x2500mm

1632
1600x3200mm

2128
2100x 2800mm

2132
2100x 3200mm

2136
2100x 3700mm

EN

PRO series machines are our product group that combines fast and precise results with energy saving in your mass production processes. PRO Series, which offers economy and professionalism as a whole for developing and changing market conditions, was created by combining quality and performance in the R-D process with a cost-effective strategy taking into account your investment costs in production.

TR

PRO serisi makineler, seri üretim işlemlerinizde hızlı ve hassas sonuçları, enerji tasarrufu ile birleştiren ürün grubumuzdur. Gelişen ve değişen piyasa koşulları için ekonomi ile profesyonelliği bir bütün halinde sunan PRO Serisi, üretim süreçlerinizde yatırım maliyetlerinizi göz önünde bulundurarak AR&GE sürecinde kalite ve performansın uygun maliyet stratejisi ile birleştirilmesiyle oluşturuldu.

PL

Maszyny serii PRO to nasza grupa produktów, która łączy szybki i precyzyjny wynik produkcji z oszczędnością energii w procesach masowej produkcji. Seria PRO, która jako całość oferuje ekonomiczność i profesjonalizm dla rozwijających się i zmieniających się warunków rynkowych, została stworzona poprzez połączenie jakości i wydajności w procesie badawczo-rozwojowym z opłacalną strategią uwzględniającą koszty inwestycji w produkcję.

Models
Modellet
Modelo



Choice of Those Who Know Their Business

FLEXA PRO; designed for your entry-level applications. It can process wood, plastic, aluminum, PVC etc. materials quickly and precisely. With additional options, you can open the door lock, hinge place and use it safely in door processing.

FLEXA PRO; giriş seviye uygulamalarınız için tasarlanmıştır. Ahşap, plastik, alüminyum, PVC vb. malzemeleri hızlı ve hassas şekilde işleyebilir. Ek opsiyonlar ile kapı kilit menteşe yeri açabilir, kapı işlemlerinde güvenle kullanabilirsiniz.

FLEXA PRO to maszyna zaprojektowana do zastosowań podstawowych, która może szybko i precyzyjnie poddawać obróbkę drewno, tworzywa sztuczne, aluminium, PCV itp. Dzięki dodatkowym opcjom możesz wykonać otwór pod zamek drzwi, miejsce na zawias oraz bezpiecznie stosować maszynę do produkcji drzwi.



CABINET



OFFICE FURNITURE



FURNITURE

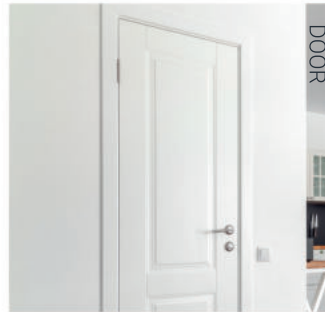

DOOR



SOFA FRAME

LINEAR TOOL CHANGER UNIT

SABİT MAGAZİN ÜNİTESİ

LİNİOWY MAGAZYNEK WYMIANY NARZĘDZI

FLEXIBLE USE WITH AGGREGATE

AGGREGATE İLE ESNEK KULLANIM

SZEROKIE ZASTOSOWANIE Z KRUSZTEM

EN Aggregate system with double tool output and ER25 connection offers exclusive use for your door lock and hinge operations

TR Çift takım çıkışı ve ER25 bağlantısı ile aggregate sistemi, kapı kilit ve menteşe işlemlerin için özel kullanım sunar

PL Wysokiej jakości silnik wrzeczona zapewnia najlepsze wyniki przy dużej prędkości i maksymalnej precyzji we wszystkich zastosowaniach obróbki skrawaniem, ER25.

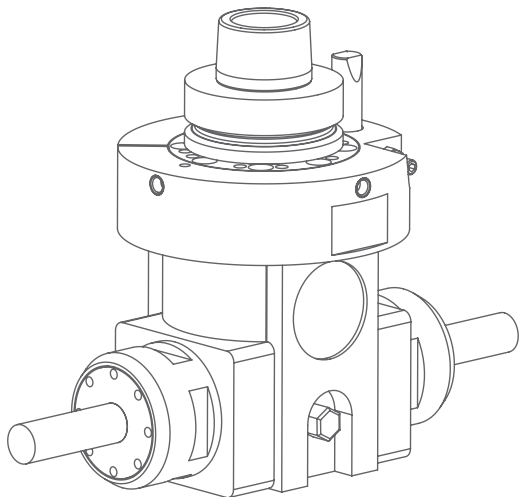

HIGH SPEED & HIGH PRECISION IN ROUTING APPLICATIONS

YÜKSEK HIZ & YÜKSEK HASSASİYET

WYSOKA PRĘDKOŚĆ I WYDAJNOŚĆ

EN FLEXA PRO's high-quality spindle motor ensures the best results with high speed and maximum precision in all machining applications, including 3D.

TR FLEXA PRO'nun yüksek kaliteli spindle motoru, 3D dahil tüm işleme uygulamalarında, yüksek hız ve maksimum hassasiyet ile en iyi sonuçlar almanızı sağlar.

PL Maszyna FLEXA PRO dzięki wysokiej jakości silnika wrzeczona zapewnia najlepsze wyniki przy dużej prędkości i maksymalnej precyzji we wszystkich zastosowaniach obróbki skrawaniem w tym 3D.

INCREASED VACUUM ZONES

ARTTIRILABİLİR VAKUM BÖLGESİ

ZWIĘKSZONA ILOŚĆ STREF PODCIŚNIE-
NIOWYCH

EN

The machine working table can be divided into multiple vacuum zones according to your needs. Multiple vacuum zones provide a stronger grip on your operations and prevent part slippage

TR

Makine çalışma tablası ihtiyaçlarınıza göre birden fazla vakum bölgesine ayrılabilir. Çoklu vakum bölgesi işlemlerinizde daha güçlü bir tutuş sağlayarak parça kaymasının önüne geçer.

PL

Maszyna wspomaga precyzyjne wykonywanie operacji obróbki skrawaniem, kierując nas za pomocą komunikatów ostrzegawczych.

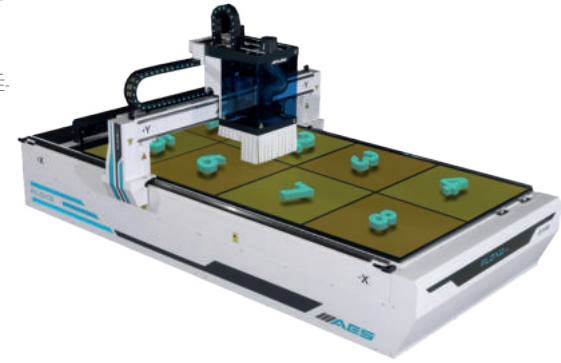

**CENTRAL
LUBRICATION UNIT**
Lubricates the machine at 13 different lubrication points automatically.

**MERKEZİ
YAĞLAMA ÜNİTESİ**
13 farklı bölgede otomatik olarak yağlama sağlar.

**CENTRALNA
JEDNOSTKA
SMARUJĄCA**

Jednostka zapewnia manualne smarowanie w 13 różnych punktach maszyny.



**AXIS CONTROL WITH
SERVO MOTORS**
State of the art motors located on each axis ensure precise acceleration at high speed

**SERVO MOTORLAR İLE
EKSEN KONTROLÜ**
Tüm eksenlerde bulunan son teknoloji ürünü motorlar, yüksek hızlarda hassas ivmelenme sağlar

**STEROWANIE OŚMI ZA
POMOCĄ SERWOMO-
TORÓW**

Najnowocześniejsze silniki umieszczone na każdej ośi zapewniają precyzyjne przyspieszenie obróbki przy wysokich prędkościach



**HIGH-QUALITY
RACK & RAIL**
Low-vibration, dynamic & high-quality rails and kremer are used to provide the best results at high speeds.

**YÜKSEK KALİTE
KREMERER VE RAY**
Yüksek hızlarda en iyi sonuç için düşük titreşim sağlayan dinamik, yüksek kaliteli ray ve kremereler kullanılmaktadır.

**WYSOKIEJ JAKOŚCI
ZĘBATEKI I SZYNY**

Dynamiczne i wysokiej jakości szyny i zębatki o niskim poziomie wibracji zapewniają precyzyjną obróbkę przy dużych prędkościach.

HIGH -EFFICIENCY VACUUM PUMP

GÜÇLÜ VAKUM POMPASI

POMPA PRÓŻNIOWA O WYSOKIEJ WY-
DAJNOŚCI

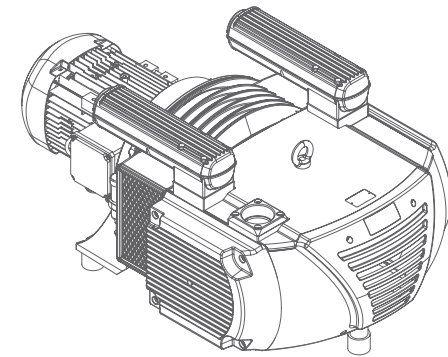



NEXT GENERATION CONTROL CENTER

YENİ JENERASYON KONTROL MERKEZİ

CENTRUM STEROWANIA NOWEJ GENERACJI

EN

The next generation control unit is powered by a PC designed for industrial operations. It allows you to make your transactions quickly and easily without getting stuck.

TR

Endüstriyel işler için üretilen PC'den gücünü alan yeni jenerasyon kontrol ünitesi. İşlemlerinizi takılmadan, hızlı ve kolay gerçekleştirmenizi sağlar.

PL

Jednostka sterująca nowej generacji zasilana jest z komputera PC przeznaczony do zastosowań przemysłowych. Umożliwia szybką i łatwą produkcję bez przestojów.

USER FRIENDLY INTERFACE

KULLANIMI KOLAY ARAYÜZ

LATWY W UŻYCIU INTERFEJS



USER EXPERIENCE / KULLANICI DENEYİMİ / OPINIE UŻYTKOWNIKÓW



"As easy to use as a mobile phone"

"Telefon kullanmak kadar kolay."

"Łatwe w obsłudze jak telefon"

"The machine helps us to perform machining operations accurately by guiding us with warning messages."

"Uyarılar bizi yönlendirerek, doğru işlem yapmamıza destek oluyor."

"Maszyna wspomaga precyzyjne wykonywanie operacji obróbki skrawaniem, kierując nas za pomocą komunikatów ostrzegawczych"

Our aftersales support FLEXA Pro 'nun uzaktan kontrol özelliği ile, ihtiyaç duyduğunuz her an satış sonrası destek ekibimiz yanınızda. Dzięki funkcji zdalnego sterowania maszynami FLEXA PRO nasz zespół wsparcia poprzedażowego pozostaje zawsze do Twojej



7

LANGUAGE

7 DİL SEÇENEĞİ

7 języków obsługi

TR / EN / AR / RU / ES / FR / NL

MAXIMUM SAFETY

MAKSİMUM GÜVENLİK

MAKSYMALNY POZIOM BEZPIECZENSTWA

EN

The safety options of FLEXA PRO were designed to prevent unauthorized access to the work area with a view to maximizing safety of life. These safety options which are designed in compliance with the CE norms will minimize the risk of occupational accidents in your manufacturing processes.

TR

FLEXA PRO'nun güvenlik opsiyonları çalışma alanına yetkisiz girişleri engelleyerek maksimum can güvenliği sağlamak için tasarlanmıştır. CE normlarına uygun şekilde hazırlanan güvenlik opsiyonları ile imalat süreçlerinizde iş kazası risklerini minimize eder.

PL

Elementy bezpieczeństwa maszyn FLEXA PRO zostały zaprojektowane tak, aby uniemożliwić dostęp osób nieupoważnionych do obszaru pracy w celu zapewnienia maksymalnego poziomu bezpieczeństwa. Zaprojektowane zgodnie z normami CE elementy bezpieczeństwa minimalizują ryzyko wypadków przy pracy w.

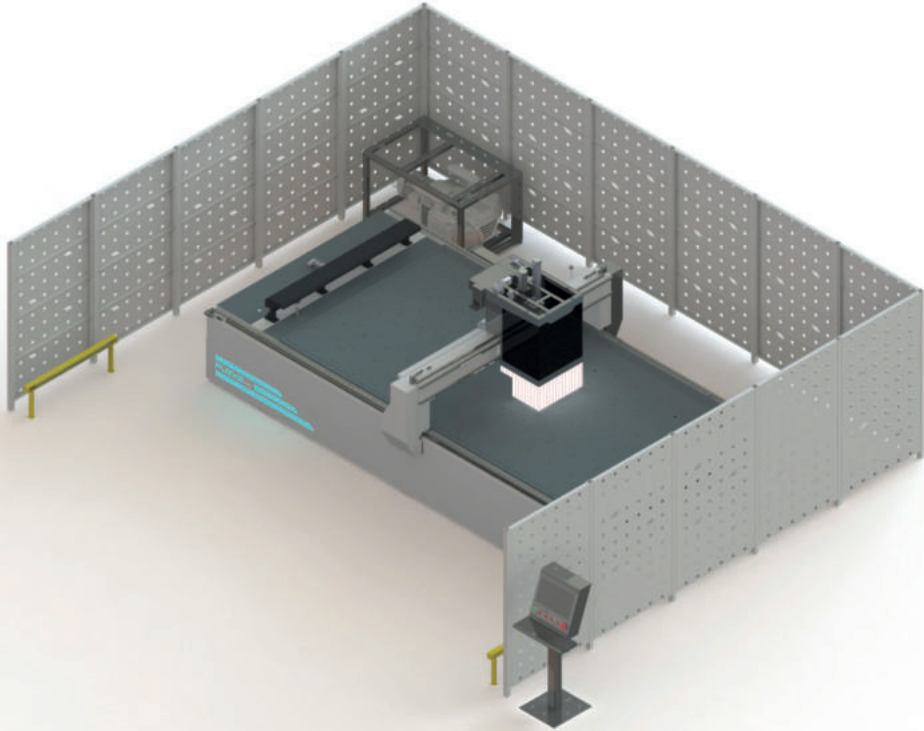

Safety Mats

Güvenlik Paspası

Maty Bezpieczeństwa

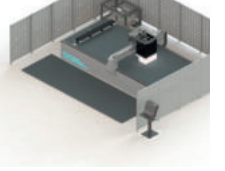

Light Barriers

Işık Bariyeri

Barier y Świetlne

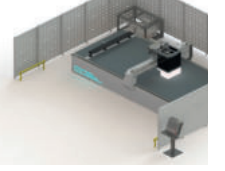

Safety Fences

Güvenlik Çiti

Barierki Bezpieczeństwa

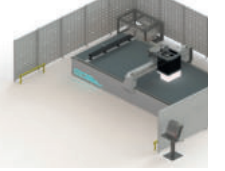



AAW

AES WOP

Design freely



SIMPLY CREATE SMART DESIGNS

BASİTÇE, AKILLI TASARIMLAR OLUŞTURUN

Twórz Inteligentne Projekty Bez Trudności

EN

Due to its systemic parametric structure, the design can be changed automatically according to the desired and connection type. Create your designs, save them in the library and customize as needed.

TR

Sistemsel parametrik yapısı sayesinde yapılan tasarımlar istenilen ölçüye ve bağlantı türüne uygun şekilde otomatik olarak değiştirilebilir. Tasarımlarınızı oluşturun ve kütüphaneye kayıtlı edin. İhtiyaç duyduğunuz anda uyarlayın.

PL

Dzięki wbudowanej strukturze parametrycznej, projekt może być automatycznie zmieniany zgodnie z pożądanym typem połączenia. Twórz swoje własne projekty zapisuj je w bibliotece i zmieniaj w razie potrzeby.



DESIGN
TASARLA
PROJEKT



TRANSFER
TRANSFER ET
TRANSFER



PRODUCE
ÜRET
PRODUK.CJA

RENDER
RENDER AL
RENDEROWANIE

OPTIMIZE
OPTİMİZE ET
OPTYMALIZACJA

PRODUCT BLASTING &
ASSEMBLY DRAWING
ÜRÜN
PAZLATMA VE MONTAJ
RESMİ
SZLIFOWANIE PRODUKTU &
RYSUNEK MONTAŻOWY

ACCESSORY
LIBRARY
AKSESUAR
KÜTÜPHANESİ
BIBLIOTEKA
WYPOSAŻENIA

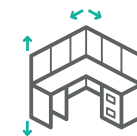

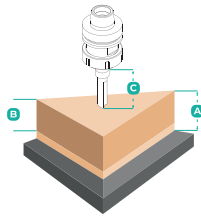

CUTTING HEAD KESİM YÜKSEKLİĞİ GŁOWICA TNAÇA	FLEXA PRO		
	A	B	C
mm / inch	395 / 15.5	200 / 7.87	170 / 6.69

TECHNICAL INFORMATION

TEKNİK ÖZELLİKLER

DANE TECHNICZNE

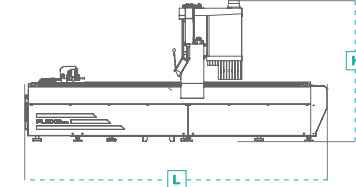
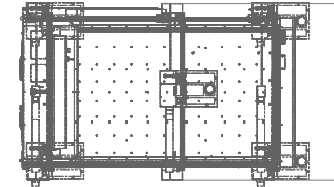

TECHNICAL INFORMATION TEKNİK ÖZELLİKLER DANE TECHNICZNE	FLEXA PRO				
	1325	1632	2128	2132	2136
Working Area Dimensions Çalışma Alanı Ölçüleri Wymiary Obszaru Roboczego	1.300x2.500 mm 51"x98"	1.600x3.200 mm 63"x145"	2.100x2.800 mm 83"x110"	2.100x3.200 mm 83"x126"	2.100x3.600 mm 83"x146"
Z Axis Distance Z Eksen Ölçüleri Odległość Osi Z	300 mm 11,8"				
Axis Speed Eksen Hızları Prędkość Osi	70-70-20 m/min 2755 IPM-787 IPM				
Spindle Motor Power Spindle Motor Gücü Silnik Napędu Wrzeciona	9 kW HSK F63 12HP HSK F63				
Magazin Unit Magazin Ünitesi Jednostka Magazynowa	8 Pcs		12 Pcs		
CAD/CAM Program CAD/CAM Program Oprogramowanie CAD/CAM	AES WOP				
Vacuum Zone Vakum Bölgesi Obszar Zasysania	Single Zone Tek Bölge Zona unica		2 Zone 2 Bölge 2 Zona		
Vacuum Pump Power Vakum Pompası Gücü Moc Pompy Próżniowej	140 m ³ /h 5,4 HP		250 m ³ /h 8,9 HP		

DIMENSIONS ÖLÇÜLER WYMIARY		L	W	H
		FLEXA PRO 1325	mm / inch	3550 / 139.76
FLEXA PRO 1632	mm / inch	4250 / 167.32	2250 / 88.58	
FLEXA PRO 2128	mm / inch	3850 / 151.57	2750 / 108.27	
FLEXA PRO 2132	mm / inch	4250 / 167.32	2750 / 108.27	
FLEXA PRO 2136	mm / inch	4750 / 187.01	2750 / 108.27	

* The technical specifications and drawings provided in the catalogue are non-binding. Stock images and drawings may contain optional equipment. AES Group reserves the right to make amendments without notice.
 * Katalogta bulunan teknik özellikler ve çizimler opsiyonel ekipmanları içerebilir. AES Group bildirimde bulunmaksızın değişikliğe hakkını saklı tutmaktadır.
 * Specyfikacje techniczne i rysunki zawarte w katalogu nie są wiążące. Przedstawione obrazy i rysunki mogą zawierać wyposażenie opcjonalne. Grupa AES zastrzega sobie prawo do wprowadzania zmian bez uprzedzenia.

ALWAYS WITH YOU DAİMA YANINIZDA

ZAWSZE Z TOBĄ

EN

Our expert after-sales service staff is 24/7 at your service for all your needs. For your permanent satisfaction, it provides an accurate diagnosis and intervention to all your problems as soon as possible with both instant remote connection support and on-site service. AES GROUP protects your investments with after-sales services for uninterrupted production.



REMOTE AND ON-SITE SERVICE SERVICES

UZAKTAN VE YERİNDE
SERVİS HİZMETLERİ

USŁUGI SERWISOWE
ZDALNE I NA MIEJSCU

TR

Uzman satış sonrası hizmet kadromuz, tüm ihtiyaçlarınız için 7 gün 24 saat hizmetinizdedir. Daimi memnuniyetiniz için, gerek anlık uzak bağlantı desteği ile gerekse de yerinde servis hizmeti ile en kısa sürede, tüm sorunlarınıza doğru teşhis sağlayarak müdahale sağlamaktadır. AES GROUP, kesintisiz üretim yapmanız için sunduğu satış sonrası hizmetler ile yatırımlarınızı korur.



TRAINING AND INSTALLATION SERVICES

EĞİTİM VE KURULUM
HİZMETLERİ

USŁUGI SZKOLENIOWE I
INSTALACJI

PL

Nasz doświadczony personel obsługi posprzedażnej pozostaje do Twojej dyspozycji 24 godziny na dobę, 7 dni w tygodniu. Nasz zespół zapewnia dokładną diagnozę i interwencję w celu rozwiązania wszystkich problemów tak szybko, jak to możliwe, zarówno z natychmiastowym wsparciem w postaci zdalnego połączenia, jak i serwisem na miejscu. GRUPA AES chroni Twoje inwestycje dzięki usługom posprzedażowym, które mają na celu zapewnienie nieprzerwanej produkcji.



SPARE PARTS AND SALES SUPPORT

YEDEK PARÇA VE
SATIŞ DESTEĞİ

CZĘŚCI ZAMIENNE I
WSPARCIE SPRZEDAŻY



UNINTERRUPTED CONNECTION WITH WEB PLATFORM

WEB PLATFORMU İLE
KESİNTİSİZ BAĞLANTI

NIEPRZERWANE POŁĄCZENIE
Z PLATFORMĄ INTERNETOWĄ



24/7 0850 22 77 AES
CALL CENTER
INFOLINIA

CNC MACHINING CENTER (FLAT TABLE GROUP)
CNC İŞLEME MERKEZİ (DÜZ TABLA GRUBU)
CENTRUM OBRÓBCZE CNC (GRUPA STOLÓW PŁASKICH)

ULTRA
SERIES U



▪ RAPTOR ULTRA



▪ EXTREME ULTRA

PRO
SERIES P



▪ SUPER NOVA



▪ FLEXA PRO

CNC MACHINING CENTER (CONSOLE TABLE GROUP)
CNC İŞLEME MERKEZİ (KONSOL TABLA GRUBU)
CENTRUM OBRÓBCZE CNC (GRUPA STOLÓW KONSOLI)

ULTRA
SERIES U



▪ VEGA ULTRA 5X



▪ VEGA ULTRA

PRO
SERIES P

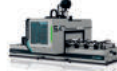

▪ VEGA 5X PRO



▪ VEGA PRO

CNC DRILLING MACHINES
CNC DELİK MAKİNELERİ
WIERTARKI CNC

ULTRA
SERIES U



▪ GO! ULTRA

PRO
SERIES P



▪ GO! 1300
▪ GO! 1300 M/S
▪ GO! 1300 M/S ATC



▪ SIRIUS 950
▪ SIRIUS 950 M/S
▪ SIRIUS 950 M/S ATC

BEAM SAW MACHINES
PANEL EBATLAMA MAKİNELERİ
PIŁY PANELOWE

ULTRA
SERIES U



▪ ALPHA PS 05
▪ ALPHA PS 06



▪ ALPHA PS 03
▪ ALPHA PS 04

PRO
SERIES P



▪ BETA PS 03
▪ BETA PS 04

EDGE BANDING MACHINES
KENAR BANTLAMA MAKİNELERİ
OKLEINARKI

ULTRA
SERIES U



▪ GAMMA ULTRA

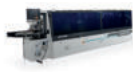

▪ GAMMA MX

PRO
SERIES P

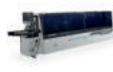

▪ PRIMA 6M
▪ PRIMA 5M

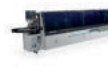

▪ GAMMA 7M
▪ GAMMA 6M

PRODUCTS GROUP

ÜRÜN GRUPLARIMIZ

GRUPA PRODUKTÓW

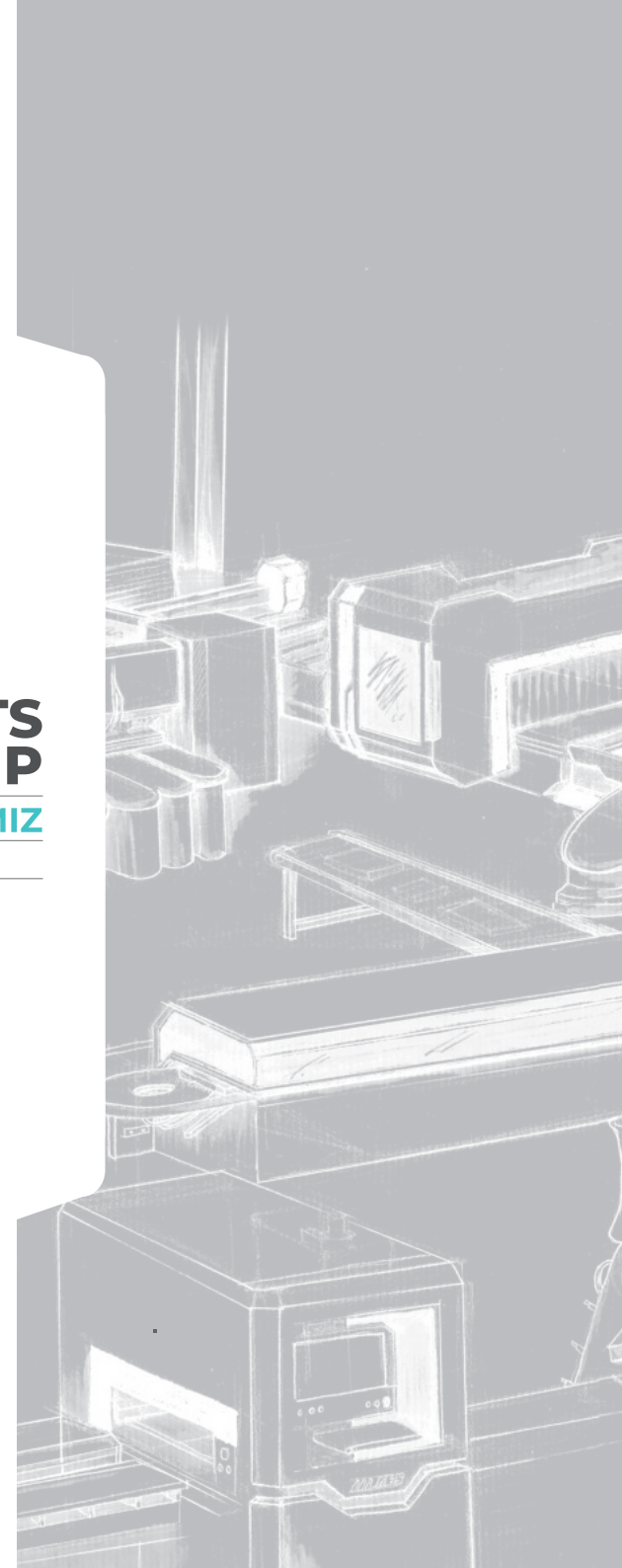

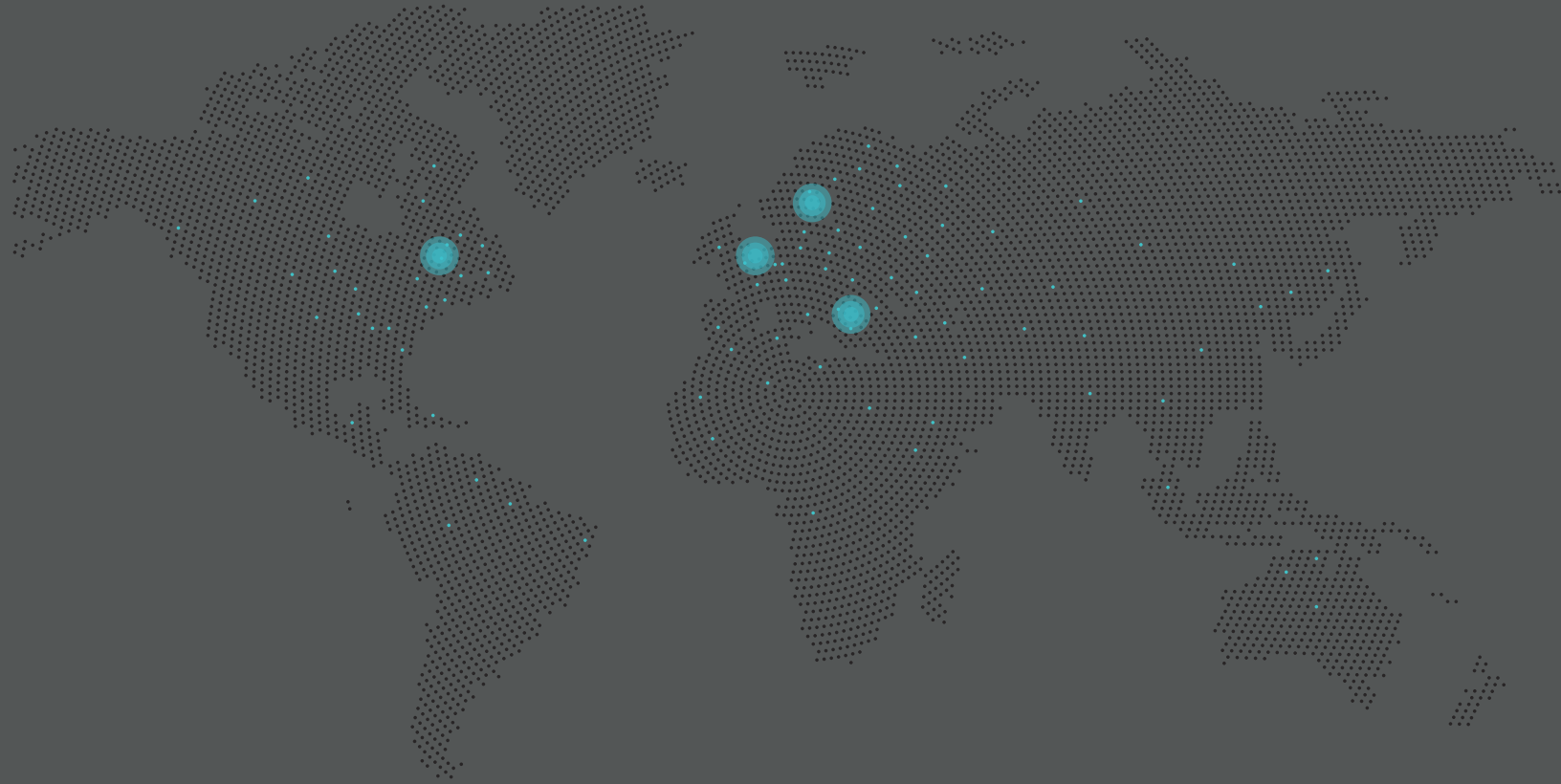

AES HEADQUARTER

Minareliçavuşob Mh.
N. 118 Sk. No:4 Nilüfer
16220 Bursa / TÜRKİYE

Tel : +90 224 443 33 90
Fax : +90 224 443 29 65

info@aesgroup.com.tr
www.aesgroup.com.tr



AES EUROPE BVBA

Kruisbosstraat
2b2-6186, 3740
Bilzen / BELGIUM

Tel : +32 89 81 1505
Fax : +32 89 81 1505

info@aesgroupeurope.com
www.aesgroupeurope.com



AES AMERICA INC.

4508-B Westinghouse
Blvd.Charlotte, 28273
NC USA

Tel : +1 704 817 7037
Fax : +1 704 817 7036

info@aesgroupamerica.com
www.aesgroupamerica.com



AES GROUP MACHINERY UK LTD

Unit 6, Dakota Business Park, Dakota
Way, Burscough, Lancashire L40 8AF
UNITED KINGDOM

Tel : +44 800 083 8844
Fax : +44 800 083 8855

info@aesgroupukmachinery.co.uk
www.aesgroupukmachinery.co.uk



www.aesgroup.com.tr