

CNC DRILLING MACHINE CNC DELİK MAKİNESİ WİERTARKA CNC

PRO  
SERIES **P**

**AES**



EN  
TR  
PL

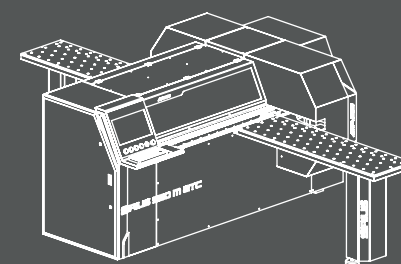

**SIRIUS**

Making its first overseas investment in the USA as the flagship of the Turkish woodworking machinery industry, AES continues to serve its customers in the North and South America through its center that was launched in Charlotte, North Carolina to provide sales and aftersales services.

Türki ahşap işleme sektörünün bayrak taşıyıcı firması olarak, ABD'de ilk yurt dışı yatırımını yapan AES satış ve satış sonrası hizmetleri için N.Carolina/Charlotte'da aktif hale getirdiği merkezi ile, Kuzey ve Güney Amerika'da hizmet vermeyi sürdürmektedir.

Dokonując pierwszej zagranicznej inwestycji w Stanach Zjednoczonych jako lider turckiego przemysłu maszyn do obróbki drewna, firma AES obsługuje swoich klientów w Ameryce Północnej i Południowej za pośrednictwem swojego centrum, które zostało uruchomione w Charlotte w Karolinie Północnej w celu świadczenia usług sprzedażowych i posprzedażowych.

As part of its policy to expand its sales and aftersales service network on an ongoing basis, AES has incorporated its affiliate AES Europe in Bilzen, Belgium with a view to providing better sales and aftersales services as well as technical support to its customers in Europe

Avrupa kıtasındaki müşterilerine daha iyi satış ve satış sonrası hizmet verebilmek amacıyla Bilzen/Belçika'da AES Europe'u kurdu. AES, müşterilerine teknik destek sağlarken satış ve servis ağını da her geçen gün büyütme devam etmektedir.

W ramach polityki nieustannego rozwoju sieci sprzedaży i obsługi posprzedażowej firma AES uruchomiła własną filię AES Europa w Bilzen w Belgii w celu zapewnienia lepszej sprzedaży i usług posprzedażowych, a także wsparcia technicznego dla swoich klientów w Europie.

AES GROUP, which has re-defined the sector with the machines and designs it has developed in the Woodworking Machinery sector since the first day it was founded in 1989; it is the flag carrier company of Turkey in the sector. AES, which always continues to be your global partner with its high production capacity, expert staff, global sales and service network, grows with you and continues to develop while growing, with the centers it opened and the service network it established to become one of the world's leading manufacturers in line with its founding vision.

1989 yılında, kurulduğu günden bu yana Ahşap İşleme Makineleri sektöründe geliştirdiği makineler ve tasarımlarla sektörü yeniden tanımlayan AES GROUP; Türkiye'nin sektördeki bayrak taşıyıcı firması konumundadır. Yüksek üretim kapasitesi, uzman kadrosu, küresel satış ve servis ağı ile her zaman global partneriniz olmaya devam eden AES, kuruluş vizyonu doğrultusunda, dünyanın sayılı üreticileri arasında girmek için açtığı merkezler ve kurduğu hizmet ağı ile; sizlerle büyüyor, büyürken de geliştirmeye devam ediyor.

GRUPA AES, która dzięki swoim maszynom i projektom w sektorze maszyn do obróbki drewna od dnia założenia w 1989 roku dokonała przewrotu w sektorze i jest głównym liderem w Turcji w tym sektorze.

Firma AES jako Twój globalny partner dzięki swoim wysokim zdolnościom produkcyjnym, wykwalifikowanemu personelowi, globalnej sprzedaży i sieci serwisowej, rozwija się wraz z Tobą i postępowo technologicznym, a otwarte centra i sieć serwisowa, którą założyła, sprawiła, że firma stała się jednym z wiodących światowych producentów zgodnie z wizją firmy.

*your global partner*

AES Group: It grows with you with the goal of becoming a global brand and continues to produce and develop while growing. AES UK continues its Sales and After-Sales Service services in the UK, Ireland, Northern Ireland, Scotland and Wales regions.

AES Group; küresel bir marka olma hedefi ile sizlerle büyümekte, büyürken de üretmeye ve geliştirmeye devam etmektedir. AES UK firması ile Britanya, İrlanda, Kuzey İrlanda, İskoçya ve Galler bölgelerinde Satış ve Satış Sonrası Servis hizmetlerini sürdürmektedir.

Grupa AES rozszerza swój zakres działalności wraz z Tobą poprzez produkcję i rozwój produktów, aby stać się globalną marką.

AES w Wielkiej Brytanii prowadzi sprzedaż i obsługę posprzedażową w regionach Wielkiej Brytanii, Irlandii, Irlandii Północnej, Szkocji i Walii.

PRO  
SERIES P



SIRIUS

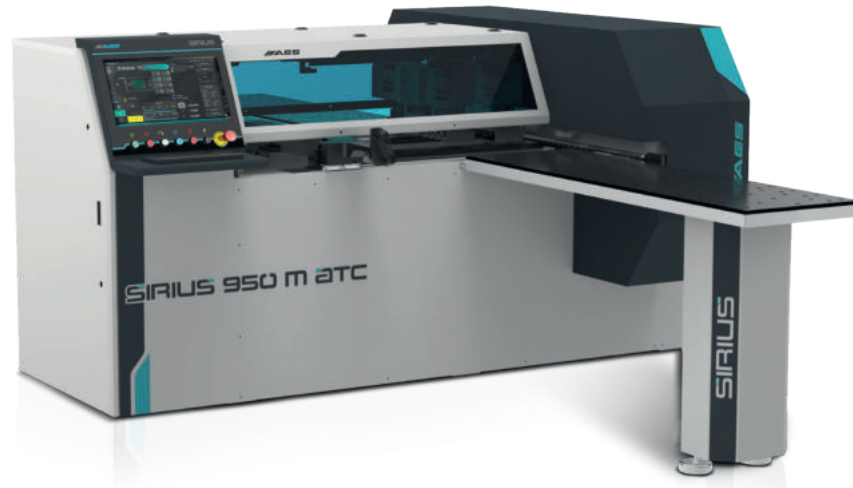

# Top quality professional solutions

Üstün kalite, profesyonel çözümler  
Profesjonalne rozwiązania najwyższej jakości

EN

PRO series machines are our product group that combines fast and precise results with energy saving in your mass production processes. PRO Series, which offers economy and professionalism as a whole for developing and changing market conditions, was created by combining quality and performance in the R-D process with a cost-effective strategy taking into account your investment costs in production.

TR

PRO serisi makineler, seri üretim işlemlerinizde hızlı ve hassas sonuçları, enerji tasarrufu ile birleştiren ürün grubumuzdur. Gelişen ve değişen piyasa koşulları için ekonomi ile profesyonelliği bir bütün halinde sunan PRO Serisi, üretim süreçlerinizde yatırım maliyetlerinizi göz önünde bulundurarak AR&GE sürecinde kalite ve performansın uygun maliyet stratejisi ile birleştirilmesiyle oluşturuldu.

PL

Maszyny serii PRO to nasza grupa produktów, która łączy szybkość i precyzyjny wynik produkcji z oszczędnością energii w procesach masowej produkcji. Seria PRO, która jako całość oferuje ekonomiczność i profesjonalizm dla rozwijających się i zmieniających się warunków rynkowych, została stworzona poprzez połączenie jakości i wydajności w procesie badawczo-rozwojowym z opłacalną strategią uwzględniającą koszty inwestycji w produkcję.

950  
950 x ∞ mm

950 M/S  
950 x ∞ mm

950 M/S ATC  
950 x ∞ mm

Modelis  
Modeller  
Modelle





# Simply Accurate

Sirius is a CNC machine designed not only for a hole, but also for your wood processing applications. Its computer-based structure supports your vertical and lateral drilling operations, as well as all surface applications. It supports production by increasing its mobility with its milling and automatic tool change units.

Sirius, yalnızca bir delik değil, ahşap işleme uygulamalarınız için tasarlanmış CNC makinesidir. Bilgisayar tabanlı yapısı dik ve yan delik işlemlerinizin yanı sıra tüm yüzey uygulamalarınıza da olanak sağlar. Freze ve otomatik takım değiştirme üniteleri ile hareket kabiliyetini artırarak üretime destek olur.

Sirius to maszyna CNC przeznaczona nie tylko do wykonywania otworów, ale również do obróbki drewna. Struktura oparta na komputerze wspiera operacje wiercenia pionowego i bocznego, a także wszystkie operacje powierzchniowe. Wspiera produkcję poprzez zwiększoną mobilność uzyskaną dzięki zespołom frezowania i automatycznej wymiany narzędzi.

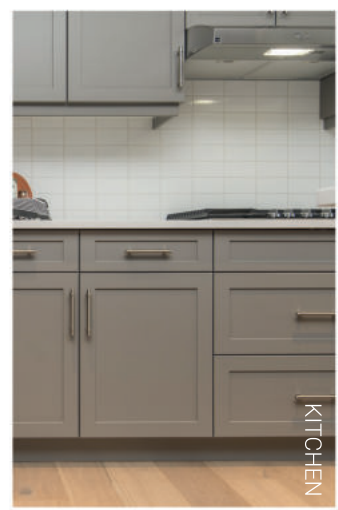

KITCHEN



OFFICE FURNITURE



CLOSET ROOM



FURNITURE

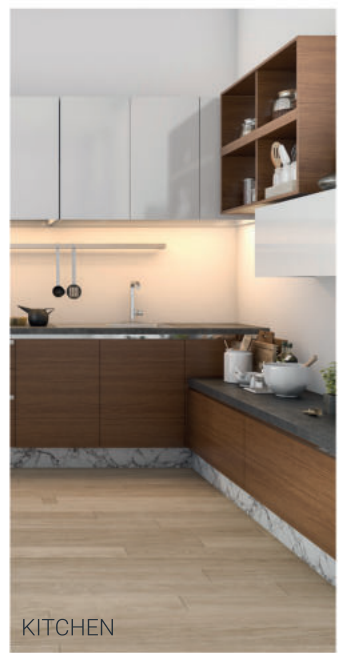

KITCHEN



CABINET



BATHROOM

# Beyond your priorities

Önceliklerinizden fazlası  
Ponad Twoje priorytety

## PERFECT RESULTS IN MILLING APPLICATIONS

### FREZE UYGULAMALARINDA MÜKEMMEL SONUÇLAR

DOSKONAŁE REZULTATY W PRZYPADKU FREZOWANIA

EN

With its high-performance spindle motor, it guarantees excellent results in all your routing applications, including 3D applications.

TR

Yüksek Performanslı Freze motoru ile 3D uygulamaları dahil tüm freze uygulamalarında mükemmel sonuç garanti eder

PL

Dzięki wysokowydajnemu silnikowi wrzeciona maszyna gwarantuje doskonałe wyniki we wszystkich zastosowaniach związanych z frezowaniem, w tym w zastosowaniach 3D.

EN

Automatic tool change unit with 6 tool capacity keeps different types of tools ready for quick and easy change.

TR

6 Takım kapasiteli otomatik takım değiştirme ünitesi farklı tip takımları hızlı ve kolay değiştirmek için hazır tutar.

PL

Automatyczna jednostka wymiany narzędzi o pojemności 6 narzędzi utrzymuje różne typy narzędzi w gotowości do szybkiej i łatwej wymiany.

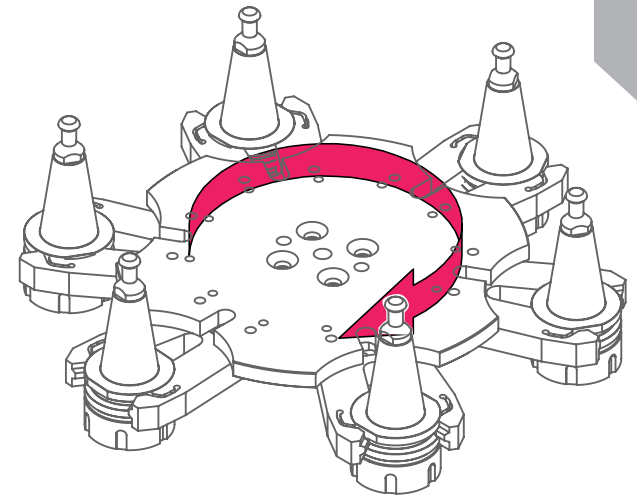

## VERSATILE USAGE

### ÇOK YÖNLÜ KULLANIM

WSZECHSTRONNE ZASTOSOWANIE



# Maximum Productivity

Maksimum üretkenlik  
MAKSYMALNA WYDAJNOŚĆ PRODUKCJI

## BORING UNIT

### ÇOKLU DELİK ÜNİTESİ

MODUŁ WYTACZARKI

Shorten your lead time with customized drilling unit options

EN

İhtiyaçlarınıza göre şekillendirilebilen delik ünitesi seçenekleri ile üretim sürecinizi kısaltın.

TR

Skróć czas realizacji zamówień dzięki niestandardowym opcjom modułu wytaczarki.

PL

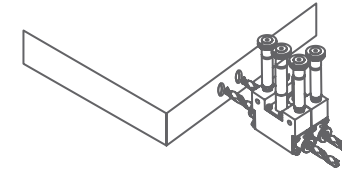
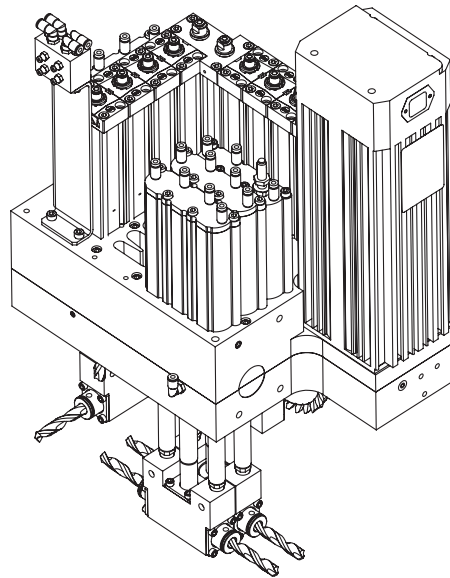

**CENTRAL LUBRICATION UNIT**  
Lubricates the machine at 13 different lubrication points manually.

**MERKEZİ YAĞLAMA ÜNİTESİ**  
13 farklı bölgede manuel olarak yağlama sağlar.

**CENTRALNA JEDNOSTKA SMARUJĄCA**

Jednostka zapewnia manualne smarowanie w 13 różnych punktach maszyny.



**AXIS CONTROL WITH SERVO MOTORS**  
State of the art motors located on each axis ensure precise acceleration at high speed

**SERVO MOTORLAR İLE EKSEN KONTROLÜ**  
Tüm eksenlerde bulunan son teknoloji ürünü motorlar, yüksek hızlarda hassas ivmelenme sağlar

**STEROWANIE OSIĄ ZA POMOCĄ SERWOMOTORÓW**

Najnowocześniejsze silniki umieszczone na każdej osi zapewniają precyzyjne przyspieszenie obróbki przy wysokich prędkościach.



**HIGH-QUALITY RACK & RAIL**  
Low-vibration, dynamic & high-quality rails and cremayer are used to provide the best results at high speeds.

**YÜKSEK KALİTE KREMAYER VE RAY**  
Yüksek hızlarda en iyi sonuç için düşük titreşim sağlayan dinamik, yüksek kaliteli ray ve kremayerler kullanılmaktadır.

**WYSOKIEJ JAKOŚCI ZĘBATKI I SZYNY**

Dynamiczne i wysokiej jakości szyny i zębarki o niskim poziomie wibracji zapewniają precyzyjną obróbkę przy dużych prędkościach.

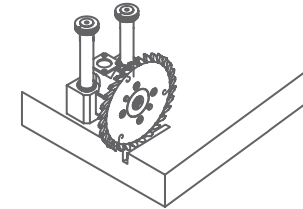





## PRESSURE CYLINDERS & PNEUMATIC SIDE BOLT

### BASKI SİLİNDİRLERİ VE PNEUMATİK YAN SÜRGÜ

SİLİNDİRLERİ CIŞNİENİOWE I PNEUMATYCZNA ŚRUBA BOCZNA

High precision pneumatic side slider and convenient vise cylinders effectively fix the workpiece. EN

Yüksek hassasiyetli pnömatik yan sürgü ve kullanışlı baskı silindirleri parçanın sabitlemesini etkili şekilde yapar. TR

Precyzyjny pneumatyczny suwak boczny i wygodne cylindry imadła skutecznie utrzymują obrabiany element w jednym miejscu. PL

# Engineered for error-free processing

Hatasız İşleme için Tasarlandı  
Zaprojektowana Do Bezbłędnej Obróbki Elementów

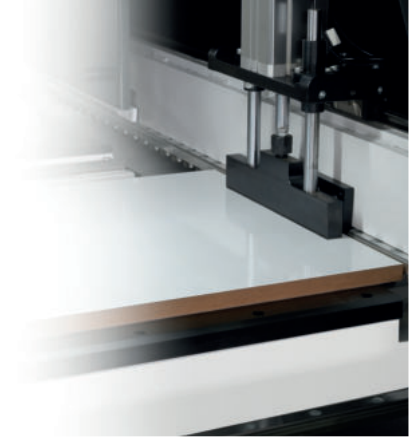

## PRECISION GRIP SYSTEM

### HASSAS TUTUCU SİSTEM

PRECYZYJNY SYSTEM CHWYTAKA

The precision gripper system allows the positioning of the part and optimum results during machining EN

Hassas tutucu sistemi parçanın pozisyonlanmasına ve işleme sırasında optimum sonuçlar alınmasına imkan verir TR

Precyzyjny system chwyteków umożliwia pozycjonowanie elementów i zapewnia optymalne wyniki podczas obróbki. PL

## AIR FLOATING WORKING TABLE

### HAVA YÜZDÜRMELİ ÇALIŞMA TABLASI

PODCIŞNİENIOWY STÓŁ ROBOCZY

The working table on the front and rear of the machine allows easy loading and unloading of the part with its ergonomic structure EN

Makine ön ve arka kısmında bulunan çalışma tablası ergonomik yapısıyla parçanın kolay yüklemeye ve boşaltmasına imkan sağlar TR

Stół roboczy z przodu i z tyłu maszyny umożliwia łatwy załadunek i rozładunek elementów dzięki swojej ergonomicznej konstrukcji. PL

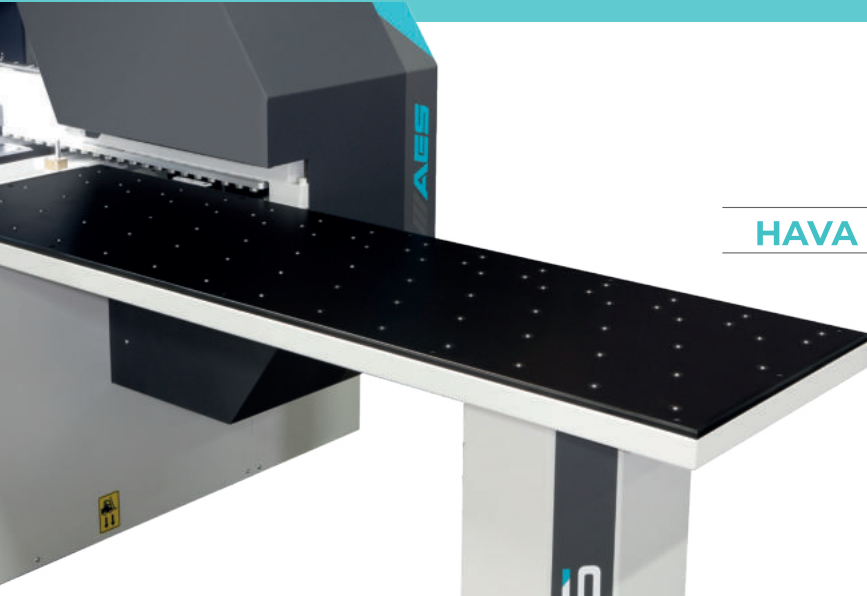



# NEXT GENERATION CONTROL CENTER

## YENİ JENERASYON KONTROL MERKEZİ

CENTRUM STEROWANIA NOWEJ GENERACJI

EN

The next generation control unit is powered by a PC designed for industrial operations. It allows you to make your transactions quickly and easily without getting stuck.

TR

Endüstriyel işler için üretilen PC'den gücünü alan yeni jenerasyon kontrol ünitesi. İşlemlerinizi takılmadan, hızlı ve kolay gerçekleştirmenizi sağlar.

PL

Jednostka sterująca nowej generacji zasilana jest z komputera PC przeznaczonego do zastosowań przemysłowych. Umożliwia szybką i łatwą produkcję bez przestojów.



### USER EXPERIENCE / KULLANICI DENEYİMİ / OPINIE UŻYTKOWNIKÓW



"As easy to use as a mobile phone"

"Telefon kullanmak kadar kolay."

"Łatwe w obsłudze jak telefon"

"The machine helps us to perform machining operations accurately by guiding us with warning messages."

"Uyarılar bizi yönlendirerek, doğru işlem yapmamıza destek oluyor."

"Maszyna wspomaga precyzyjne wykonywanie operacji obróbki skrawaniem, kierując nas za pomocą komunikatów ostrzegawczych"

Our aftersales support team is always there for you when you need them thanks to the remote control feature of SIRIUS.

SIRIUS'in uzaktan kontrol özelliği ile, ihtiyaç duyduğunuz her an satış sonrası destek ekibimiz yanınızda

Dzięki funkcji zdalnego sterowania maszynami SIRIUS nasz zespół wsparcia posprzedażowego pozostaje zawsze do Twojej dyspozycji, gdy go potrzebujesz.



# 7

## LANGUAGE

### 7 DİL SEÇENEĞİ

7 języków obsługi

TR / EN / AR / RU / ES / FR / NL





*Design freely*



## MACHINE AND PARTS SIMULATION

### MAKİNE VE PARÇA SİMÜLASYONU

SYMULACJA PRACY MASZYNY I OBRÓBKİ ELEMENTÓW

- EN** With the machine and part simulation feature, check your designs before producing and minimize production errors
- TR** Makine ve parça simülasyon özelliği ile tasarımlarınızı üretmeden önce kontrol edin ve üretim hatalarını minimuma indirin.
- PL** Dzięki funkcji symulacji pracy maszyny i obróbki elementów sprawdź swoje projekty jeszcze przed rozpoczęciem produkcji i zminimalizuj błędy produkcyjne.

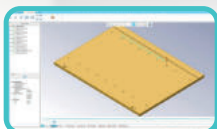

## SIMPLY CREATE SMART DESIGNS

### BASİTÇE, AKILLI TASARIMLAR OLUŞTURUN

TWÓRZ INTELIGENTNE PROJEKTY BEZ TRUDNOŚCI

**EN**

With its parametric design feature, AES WOP CAD/CAM program has been prepared to meet all your design needs. Its easy-to-use interface and advanced features allow you to prepare flexible and fully functional designs.

**TR**

Parametrik tasarım özelliği ile AES WOP CAD/CAM programı tüm tasarım ihtiyaçlarınızı karşılayacak şekilde hazırlanmıştır. Kullanımı kolay arayüzü ve gelişmiş özellikleri, esnek ve tam işlevsel tasarımlar hazırlamanızı sağlar.

**PL**

Dzięki funkcji projektowania parametrycznego oprogramowanie AES WOP CAD/CAM zostało przygotowane tak, aby spełnić wszystkie Twoje potrzeby związane z projektowaniem. Łatwy w obsłudze interfejs i zaawansowane funkcje pozwalają na przygotowanie elastycznych i w pełni funkcjonalnych projektów.

## PARAMETRIC LIBRARY

### PARAMETRIC KÜTÜPHANE

BIBLIOTEKA PARAMETRÓW

**EN**

Change your designs with one click with the parametric module. Save ready-made modules in your library and reuse. Complete the most difficult and complex drawings in minutes with its advanced parametric structure.

**TR**

Parametrik modül ile tasarımlarınızı tek tıklama ile değiştirin. Hazır modülleri kütüphanenize kayıtlı edin ve tekrar kullanın. Gelişmiş parametrik yapısı ile en zor ve karmaşık çözümleri dakikalar içerisinde tamamlayın.

**PL**

Zmieniaj swoje projekty jednym kliknięciem dzięki modułowi parametrów. Zapisuj gotowe moduły w swojej bibliotece i wykorzystuj ponownie, gdy jest to konieczne. Przygotuj trudne i bardzo złożone rysunki w ciągu kilku minut z zaawansowaną strukturą parametrów.



DESIGN  
TASARLA  
PROJEKT



TRANSFER  
TRANSFER ET  
TRANSFER



PRODUCE  
ÜRET  
PRODUKCJA



# TECHNICAL INFORMATION

## TEKNİK ÖZELLİKLER

DANE TECHNICZNE

DIMENSIONS ÖLÇÜLER WYMIARY		L	W	H
SIRIUS 950	mm / inch			
SIRIUS 950 M/S	mm / inch	4466 / 175.83	3435 / 135.24	1470 / 57.87
SIRIUS 950 M/S ATC	mm / inch			

TECHNICAL INFORMATION TEKNİK ÖZELLİKLER DANE TECHNICZNE	SIRIUS 950	SIRIUS 950 M/S	SIRIUS 950 M/S ATC
X Axis Dimensions X Eksen Ölçüleri Odległość osi X		250 mm 9.84"	∞
Y Axis Dimensions Y Eksen Ölçüleri Odległość osi Y		80 mm - 950 mm 3.14" - 37.4"	
Z Axis Distance Z Eksen Ölçüleri Odległość osi Z		8 - 70 mm 0.31" - 2.75"	
Boring Unit Çoklu Delik Ünitesi Wytaczarka		10 V - 3x2H - 1S	
Spindle Motor Power Spindle Motor Gücü Silnik Napędu Wrzeciona	-	5.5 kW (8 HP) ER32 Manuel	5.5 kW (8 HP) ISO 30
Magazin Unit Magazin Ünitesi Jednostka Magazynowa		-	6 Pcs
Axis Speeds Eksen Hızları Prędkość Osi		70-70-15m/min 2755-2755-590 IPM	
Software Yazılım Oprogramowanie		AES WOP	
Installed Power Kurulum Gücü Moc Instalacji	5 kW 6.5 HP	10,5 kW 15 HP	12 kW 17 HP
Weight (Approximative) Ağırlık (Yaklaşık) Waga	1.450 kg 3.196 lbs	1.500 kg 3.306 lbs	1.530 kg 3.373 lbs

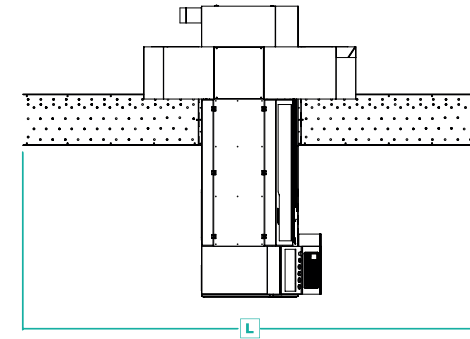
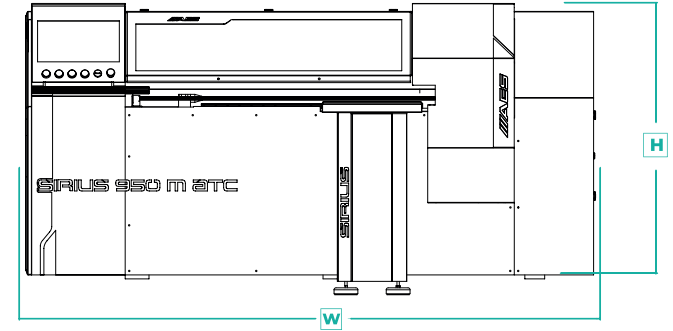

The technical specifications and drawings provided in the catalogue are non-binding. Stock images and drawings may contain optional equipment. AES Group reserves the right to make amendments without notice.  
Katalogda bulunan teknik özellikler ve çizimler bağlayıcı değildir. Bazı fotoğraflar ve çizimler opsiyonel ekipmanları içerebilir. AES Group bildirimle yapmaksızın değişiklik yapma hakkını saklı tutmaktadır.  
Specyfikacje techniczne i rysunki zawarte w katalogu nie są wiążące. Przedstawione obrazy i rysunki mogą zawierać wyposażenie opcjonalne. Grupa AES zastrzega sobie prawo do wprowadzania zmian bez uprzedzenia.

# ALWAYS WITH YOU DAİMA YANINIZDA

ZAWSZE Z TOBĄ

EN

Our expert after-sales service staff is 24/7 at your service for all your needs. For your permanent satisfaction, it provides an accurate diagnosis and intervention to all your problems as soon as possible with both instant remote connection support and on-site service. AES GROUP protects your investments with after-sales services for uninterrupted production.

TR

Uzman satış sonrası hizmet kadromuz, tüm ihtiyaçlarınız için 7 gün 24 saat hizmetinizdedir. Daimi memnuniyetiniz için, gerek anlık uzak bağlantı desteği ile gerekse de yerinde servis hizmeti ile en kısa sürede, tüm sorunlarınıza doğru teşhis sağlayarak müdahale sağlamaktadır. AES GROUP, kesintisiz üretim yapmanız için sunduğu satış sonrası hizmetler ile yatırımlarınızı korur.

PL

Nasz doświadczony personel obsługi posprzedażnej pozostaje do Twojej dyspozycji 24 godziny na dobę, 7 dni w tygodniu. Nasz zespół zapewnia dokładną diagnozę i interwencję w celu rozwiązania wszystkich problemów tak szybko, jak to możliwe, zarówno z natychmiastowym wsparciem w postaci zdalnego połączenia, jak i serwisem na miejscu. GRUPA AES chroni Twoje inwestycje dzięki usługom posprzedażowym, które mają na celu zapewnienie nieprzerwanej produkcji.



## REMOTE AND ON-SITE SERVICE SERVICES

UZAKTAN VE YERİNDE  
SERVIS HİZMETLERİ

USŁUGI SERWISOWE  
ZDALNE I NA MIEJSCU



## TRAINING AND INSTALLATION SERVICES

EĞİTİM VE KURULUM  
HİZMETLERİ

USŁUGI SZKOLENIOWE I  
INSTALACJI



## SPARE PARTS AND SALES SUPPORT

YEDEK PARÇA VE  
SATIŞ DESTEĞİ

CZĘŚCI ZAMIENNE I  
WSPARCIE SPRZEDAŻY



## UNINTERRUPTED CONNECTION WITH WEB PLATFORM

WEB PLATFORMU İLE  
KESİNTİSİZ BAĞLANTI

NIEPRZERWANE POŁĄCZENIE  
Z PLATFORMĄ INTERNETOWĄ



**24/7** 0850 22 77 AES  
CALL CENTER  
INFOLINIA



## CNC MACHINING CENTER (FLAT TABLE GROUP)

CNC İŞLEME MERKEZİ (DÜZ TABLA GRUBU)  
CENTRUM OBRÓBCZE CNC (GRUPA STOŁÓW PŁASKICH)

ULTRA  
SERIES U



▪ RAPTOR ULTRA



▪ EXTREME ULTRA

PRO  
SERIES P



▪ SUPER NOVA



▪ FLEXA PRO

## CNC MACHINING CENTER (CONSOLE TABLE GROUP)

CNC İŞLEME MERKEZİ (KONSOL TABLA GRUBU)  
CENTRUM OBRÓBCZE CNC (GRUPA STOŁÓW KONSOLI)

ULTRA  
SERIES U



▪ VEGA ULTRA 5X



▪ VEGA ULTRA

PRO  
SERIES P



▪ VEGA 5X PRO



▪ VEGA PRO

## CNC DRILLING MACHINES

CNC DELİK MAKİNELERİ  
WIERTARKI CNC

ULTRA  
SERIES U



▪ GO! ULTRA

PRO  
SERIES P



▪ GO! 1300  
▪ GO! 1300 M/S  
▪ GO! 1300 M/S ATC



▪ SIRIUS 950  
▪ SIRIUS 950 M/S  
▪ SIRIUS 950 M/S ATC

## BEAM SAW MACHINES

PANEL EBATLAMA MAKİNELERİ  
PIŁY PANELOWE

ULTRA  
SERIES U



▪ ALPHA PS 05  
▪ ALPHA PS 06



▪ ALPHA PS 03  
▪ ALPHA PS 04

PRO  
SERIES P



▪ BETA PS 03  
▪ BETA PS 04

## EDGE BANDING MACHINES

KENAR BANTLAMA MAKİNELERİ  
OKLEINARKI

ULTRA  
SERIES U



▪ GAMMA ULTRA

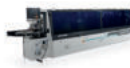

▪ GAMMA MX

PRO  
SERIES P

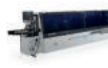

▪ PRIMA 6M  
▪ PRIMA 5M

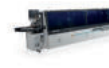

▪ GAMMA 7M  
▪ GAMMA 6M

# PRODUCTS GROUP

## ÜRÜN GRUPLARIMIZ

### GRUPA PRODUKTÓW

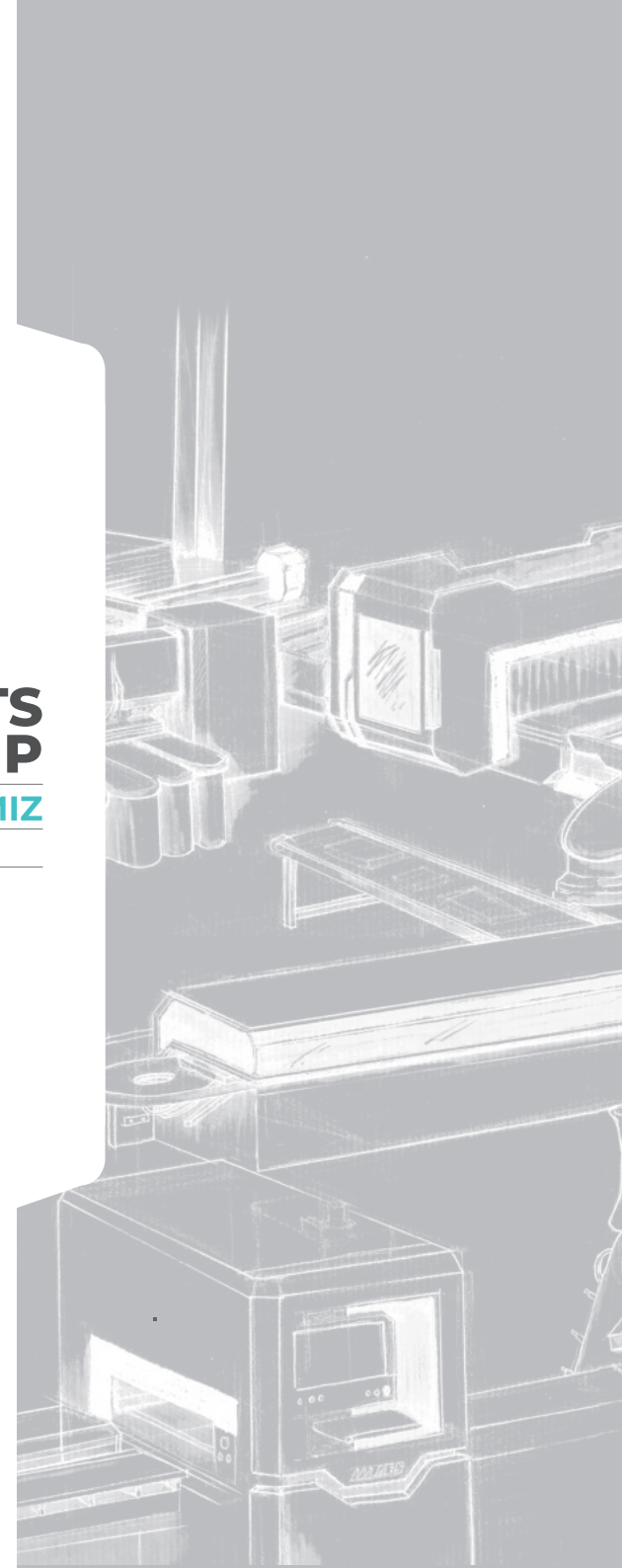

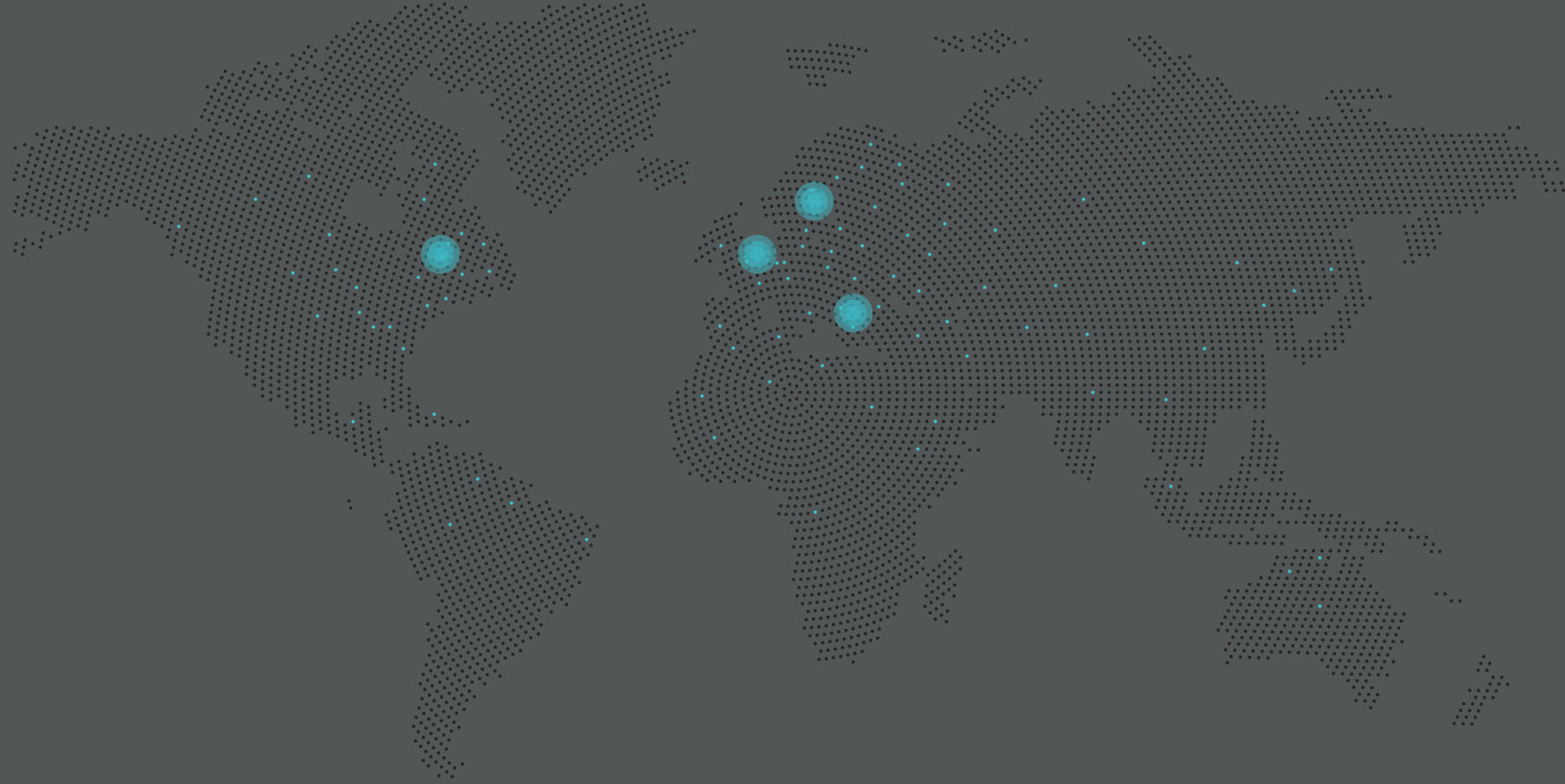

**AES HEADQUARTER**

Minareliçavuşob Mh.  
N. 118 Sk. No:4 Nilüfer  
16220 Bursa / TÜRKİYE

Tel : +90 224 443 33 90  
Fax : +90 224 443 29 65

info@aesgroup.com.tr  
www.aesgroup.com.tr



**AES EUROPE BVBA**

Kruisbosstraat  
2b2-6186, 3740  
Bilzen / BELGIUM

Tel : +32 89 81 1505  
Fax : +32 89 81 1505

info@aesgroupeurope.com  
www.aesgroupeurope.com



**AES AMERICA INC.**

4508-B Westinghouse  
Blvd.Charlotte, 28273  
NC USA

Tel : +1 704 817 7037  
Fax : +1 704 817 7036

info@aesgroupamerica.com  
www.aesgroupamerica.com



**AES GROUP MACHINERY UK LTD**

Unit 6, Dakota Business Park, Dakota  
Way, Burscough, Lancashire L40 8AF  
UNITED KINGDOM

Tel : +44 800 083 8844  
Fax : +44 800 083 8855

info@aesgroupukmachinery.co.uk  
www.aesgroupukmachinery.co.uk



www.aesgroup.com.tr