

PRO
SERIES

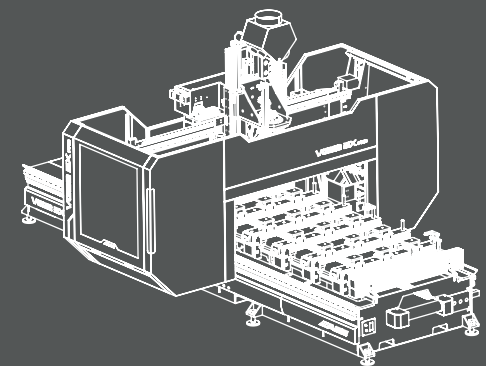

EN
TR
PL

VEGA 5X PRO

Making its first overseas investment in the USA as the flagship of the Turkish woodworking machinery industry, AES continues to serve its customers in the North and South America through its center that was launched in Charlotte, North Carolina to provide sales and aftersales services.

Türk ahşap işleme sektörünün bayrak taşıyıcı firması olarak, ABD'de ilk yurt dışı yatırımını yapan AES satış ve satış sonrası hizmetleri için N.Carolina/Charlotte'da aktif hale getirdiği merkezi ile, Kuzey ve Güney Amerika'da hizmet vermeyi sürdürmektedir.

Dokonując pierwszej zagranicznej inwestycji w Stanach Zjednoczonych jako lider turckiego przemysłu maszyn do obróbki drewna, firma AES obsługuje swoich klientów w Ameryce Północnej i Południowej za pośrednictwem swojego centrum, które zostało uruchomione w Charlotte w Karolinie Północnej w celu świadczenia usług sprzedażowych i posprzedażowych.

As part of its policy to expand its sales and aftersales service network on an ongoing basis, AES has incorporated its affiliate AES Europe in Bilzen, Belgium with a view to providing better sales and aftersales services as well as technical support to its customers in Europe

Avrupa kıtasındaki müşterilerine daha iyi satış ve satış sonrası hizmet verebilmek amacıyla Bilzen/Belçika'da AES Europe'u kurmuş AES, müşterilerine teknik destek sağlarken satış ve servis ağını da her geçen gün büyümeye devam etmektedir.

W ramach polityki nieustannego rozwoju sieci sprzedaży i obsługi posprzedażowej firma AES uruchomiła własną filię AES Europa w Bilzen w Belgii w celu zapewnienia lepszej sprzedaży i usług posprzedażowych, a także wsparcia technicznego dla swoich klientów w Europie.

AES GROUP, which has re-defined the sector with the machines and designs it has developed in the Woodworking Machinery sector since the first day it was founded in 1989; it is the flag carrier company of Turkey in the sector. AES, which always continues to be your global partner with its high production capacity, expert staff, global sales and service network, grows with you and continues to develop while growing, with the centers it opened and the service network it established to become one of the world's leading manufacturers in line with its founding vision.

1989 yılında, kurulduğu günden bu yana Ahşap İşleme Makineleri sektöründe geliştirdiği makineler ve tasarımlarla sektörü yeniden tanımlayan AES GROUP; Türkiye'nin sektördeki bayrak taşıyıcı firması konumundadır. Yüksek üretim kapasitesi, uzman kadrosu, küresel satış ve servis ağı ile her zaman global partneriniz olmaya devam eden AES, kuruluş vizyonu doğrultusunda, dünyanın sayılı üreticileri arasında girmek için açtığı merkezler ve kurduğu hizmet ağı ile; sizlerle büyüyor, büyürken de geliştirmeye devam ediyor.

GRUPA AES, która dzięki swoim maszynom i projektom w sektorze maszyn do obróbki drewna od dnia założenia w 1989 roku dokonała przewrotu w sektorze i jest głównym liderem w Turcji w tym sektorze.

Firma AES jako Twój globalny partner dzięki swoim wysokim zdolnościom produkcyjnym, wykwalifikowanemu personelowi, globalnej sprzedaży i sieci serwisowej, rozwija się wraz z Tobą i postępowo technologicznym, a otwarte centra i sieć serwisowa, którą założyła, sprawiła, że firma stała się jednym z wiodących światowych producentów zgodnie z wizją firmy.

your global partner

AES Group: It grows with you with the goal of becoming a global brand and continues to produce and develop while growing. AES UK continues its Sales and After-Sales Service services in the UK, Ireland, Northern Ireland, Scotland and Wales regions.

AES Group: küresel bir marka olma hedefi ile sizlerle büyümekte, büyürken de üretmeye ve geliştirmeye devam etmektedir. AES UK firması ile Britanya, İrlanda, Kuzey İrlanda, İskoçya ve Galler bölgelerinde Satış ve Satış Sonrası Servis hizmetlerini sürdürmektedir.

Grupa AES rozszerza swój zakres działalności wraz z Tobą poprzez produkcję i rozwój produktów, aby stać się globalną marką. AES w Wielkiej Brytanii prowadzi sprzedaż i obsługę posprzedażową w regionach Wielkiej Brytanii, Irlandii, Irlandii Północnej, Szkocji i Walii.

PRO
SERIES



VEGA 5X PRO



Top
quality
professional
solutions

Üstün kalite, profesyonel çözümler
Profesjonalne Rozwiązania Najwyższej Jakości

EN

PRO series machines are our product group that combines fast and precise results with energy saving in your mass production processes. PRO Series, which offers economy and professionalism as a whole for developing and changing market conditions, was created by combining quality and performance in the R-D process with a cost-effective strategy taking into account your investment costs in production.

TR

PRO serisi makineler, seri üretim işlemlerinizde hızlı ve hassas sonuçları, enerji tasarrufu ile birleştiren ürün grubumuzdur. Gelişen ve değişen piyasa koşulları için ekonomi ile profesyonelliği bir bütün halinde sunan PRO Serisi, üretim süreçlerinizde yatırım maliyetlerinizi göz önünde bulundurarak AR&GE sürecinde kalite ve performansın uygun maliyet stratejisi ile birleştirilmesiyle oluşturuldu.

PL

Maszyny serii PRO to nasza grupa produktów, która łączy szybki i precyzyjny wynik produkcji z oszczędnością energii w procesach masowej produkcji. Seria PRO, która jako całość oferuje ekonomiczność i profesjonalizm dla rozwijających się i zmieniających się warunków rynkowych, została stworzona poprzez połączenie jakości i wydajności w procesie badawczo-rozwojowym z optymalną strategią uwzględniającą koszty inwestycji w produkcję.

1325
1300x2500mm

1332
1300x3200mm

1345
1300x4500mm

1360
1300x6000mm

Models
Modeller
Modelle

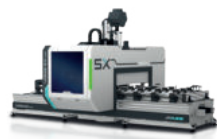

One Machine Many Design Possibilities

VEGA 5X PRO; It was designed to be the most accessible solution for your 5-axis needs. While it provides fast and sensitive production with its strong structure, it provides trouble-free processing even in your most demanding processes thanks to its liquid-cooled engine.

VEGA 5X PRO; 5 eksen ihtiyaçlarının en ulaşılabilir çözümü olmak için tasarlandı. Güçlü yapısı ile hızlı ve hassas üretim imkanı sağlarken, sıvı soğutmalı motoru sayesinde en zorlu işlemlerinizi de dahi sorunsuz işleme sağlar.

Maszyna VEGA 5X PRO została zaprojektowana jako najbardziej dostępne rozwiązanie dla Twoich potrzeb produkcji w 5-osiach. Zapewnia szybką i precyzyjną produkcję dzięki swojej solidnej budowie, a dzięki silnikowi chłodzonemu cieczą zapewnia bezproblemową obróbkę nawet w przypadku najbardziej wymagających procesów.



EXCELLENT ACCELERATION WITH THE GANTRY SYSTEM

GANTRY SİSTEMLE KUSURSUZ İVMELENME

DOSKONAŁE PRZYSPIESZENIE DZIĘKI SYSTEMOWI PORTALOWEMU

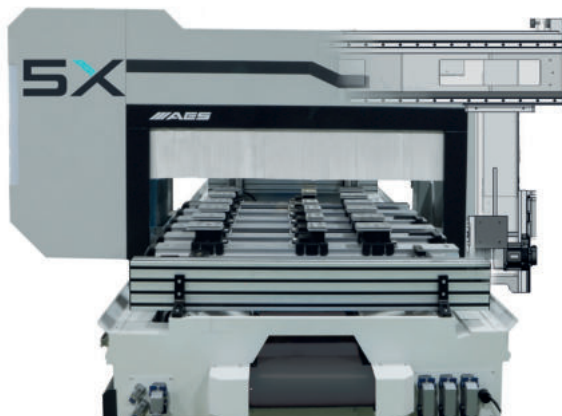

EN The bilateral servo motor system located on the long axis and sturdy body construction ensure quick and vibration free acceleration and smooth machining.

TR Uzun eksende bulunan çift taraflı servo motor sistemi ve güçlü gövde yapısı ile hızlı ve titreşimsiz ivmelenme ile mükemmel işleme sonucu sağlar.

PL Dwustronny układ serwowatorów umieszczony na długiej osi oraz solidna konstrukcja korpusu zapewniają szybkie i pozbawione wibracji przyspieszenie produkcji oraz płynną obróbkę materiałów.



UNLIMITED MACHINING WITH 5-AXIS CONFIGURATION

5 EKSEN KONFIGÜRASYON İLE SINIRSIZ İŞLEME

NIEOGRANICZONA OBRÓBKA DZIĘKI KONFIGURACJI 5-OSI

EN Liquid-cooled Spindle Motor
HSK F63 connection system
Speed range from 1,500 to 24,000 rpm
Unlimited performance with endless B - C Axis rotation

TR Sıvı Soğutmalı Spindle Motor
HSK F63 bağlantı sistemi
1,500 - 24,000 rpm devir aralığı
Sınırsız B - C Eksen dönüşü ile limitsiz işleme

PL Chłodzony cieczą silnik wrzeciona
System połączeń HSK F63
Zakres prędkości od 1500 do 24 000 obr./min
Nieograniczona wydajność dzięki specjalnej konstrukcji

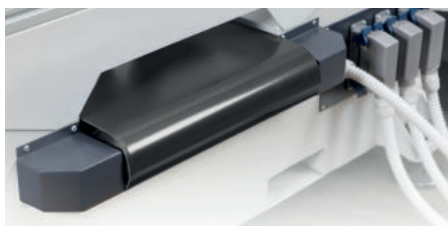
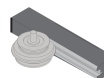
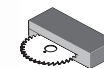

CONVEYOR UNIT KONVEYÖR ÜNİTESİ

PRZENOŚNIK

EN Keeps your work area clean throughout the shift thanks to the wood chip and dust extraction unit.

TR Talaş ve tozu uzaklaştırmak için tasarlanan ünite ile gün boyu temiz çalışma alanı

PL Utrzymuje miejsce pracy w czystości przez całą zmianę dzięki jednostce do odsysania wiórów i pyłu.

Every Second Counts

Her Saniyeniz Değerli
Liczy Się Każda Sekunda

EN

Quickly change tools with the rotary magazine to shorten machining time

TR

Hareketli takım değiştirme ünitesi ile kolay ve hızlı takım geçişi sağlayarak işleme sürenizi kısaltır.

PL

Zmieniaj narzędzia szybko za pomocą obrotowego magazynku, aby skrócić czas obróbki materiałów.

ROTARY MAGAZINE UNIT

HAREKETLİ TAKIM DEĞİŞTİRME ÜNİTESİ

OBROTOWY MAGAZYNEK
NARZĘDZI

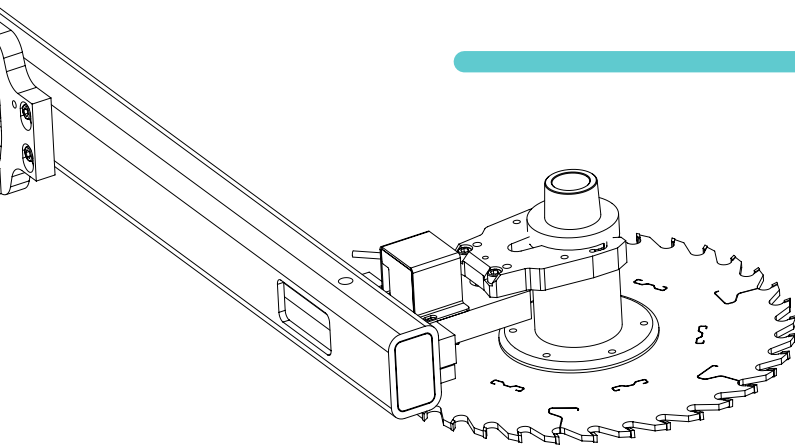

EN

Keep your saw blade tools up to 300 mm. in the saw blade magazine unit for effective use of the magazine unit.

TR

Magazin ünitesini verimli kullanmak için 300 mm'ye kadar olan testere takımlarınızı, testere magazin ünitesinde tutun.

PL

Możliwość przechowywania pił do 300 mm w celu efektywnego wykorzystania magazynku.

SAW BLADE MAGAZINE UNIT

TESTERE MAGAZIN ÜNİTESİ

MAGAZYNEK PIŁ



LINEAR MAGAZINE UNIT

SABİT TAKIM DEĞİŞTİRME ÜNİTESİ

LINIOWY MAGAZYNEK
NARZĘDZI

Maximum Productivity

Maksimum üretkenlik
Maksymalna Wydajność Produkcji

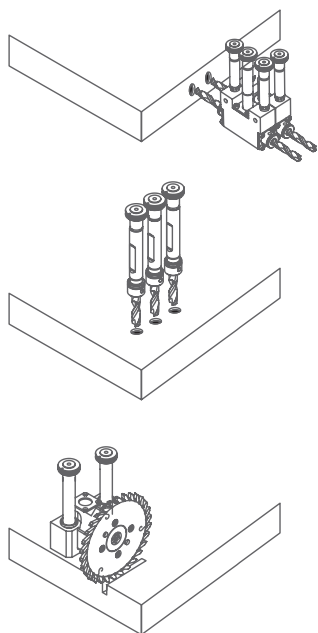

BORING UNIT

ÇOKLU DELİK ÜNİTESİ

MODUŁ WYTACZARKI

EN

Shorten your lead time with customized drilling unit options

TR

İhtiyaçlarınıza göre şekillendirilebilen delik ünitesi seçenekleri ile üretim sürecinizi kısaltın.

PL

Skróć czas realizacji zamówień dzięki niestandardowym opcjom modułu wytaczarki.

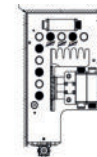
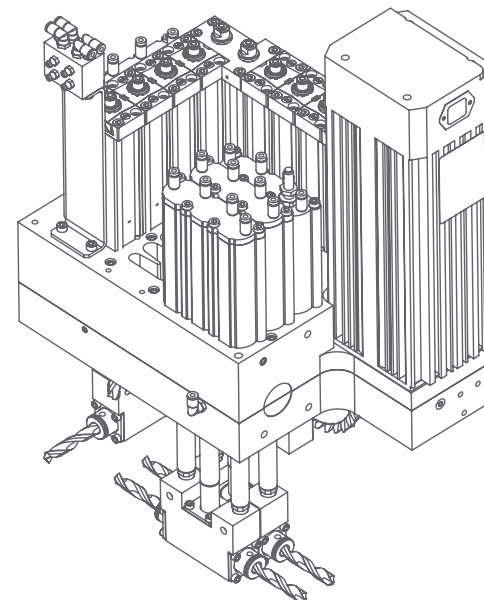

10V - 3x2H - 1 S

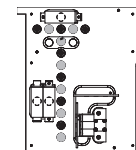

14V - 3x2H - 1 S

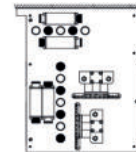

12V - 4x2H - 2 S

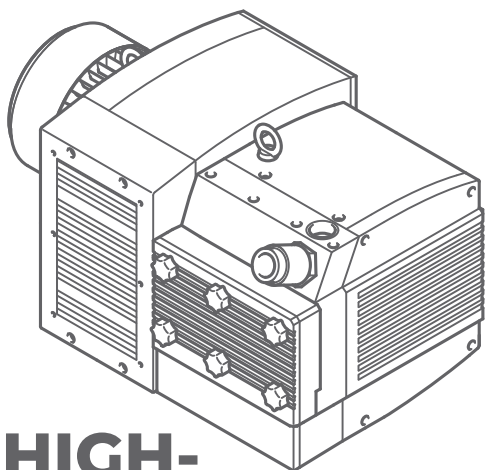

HIGH-EFFICIENCY VACUUM PUMP

GÜÇLÜ VAKUM POMPASI

POMPA PRÓŻNIOWA O WYSOKIEJ WYDAJNOŚCI

EN The working table comprises state of the art vacuum consoles and blocks. The discharge pistons on the consoles allow expedited discharge of work pieces.

TR Çalışma tablası son teknoloji ürünü vakum konsol ve bloklarından oluşmaktadır. Konsolda bulunan boşaltma pistonları, parçanın kolayca boşaltılmasına olanak sağlar

PL Stół roboczy jest wyposażony w najnowocześniejsze konsole i bloki próżniowe. Siłowniki wyładowcze na konsolach umożliwiają szybkie odprowadzanie elementów obrabianych.

EN High performance efficient vacuum pump ensures firm grip on work pieces to be cut. It will support your operations for many years with its problem free construction and low maintenance costs.

TR Yüksek performanslı ve verimli vakum pompası, kesim yapılacak parçalar için maksimum tutuş sağlar. Düşük bakım maliyeti ve sorunsuz çalışan yapısı ile uzun yıllar çalışmaya imkan verir.

PL Wysokowydajna pompa próżniowa zapewnia pewne trzymanie ciętych elementów. Dzięki bezproblemowej budowie i niskim kosztom utrzymania maszyna będzie służyła Twojej firmie przez wiele lat.

PROFESSIONAL VACUUM EQUIPMENT

PROFESYONEL VAKUM EKİPMANLARI

PROFESJONALNE WYPOSAŻENIE JEDNOSTKI DO ODPROWADZANIA WIÓRÓW I PYŁU



CENTRAL LUBRICATION UNIT
Lubricates the machine at 21 different lubrication points automatically.

MERKEZİ YAĞLAMA ÜNİTESİ
21 farklı bölgede otomatik olarak yağlama sağlar.

CENTRALNA JEDNOSTKA SMARUJĄCA

Zapewnia automatyczne smarowanie w 21 różnych punktach maszyny.



AXIS CONTROL WITH SERVO MOTORS
State of the art motors located on each axis ensure precise acceleration at high speed

SERVO MOTORLAR İLE EKSEN KONTROLÜ
Tüm eksenlerde bulunan son teknoloji ürünü motorlar, yüksek hızlarda hassas ivmelenme sağlar

STEROWANIE OSIAMI ZA POMOCĄ

Najnowocześniejsze silniki umieszczone na każdej osi zapewniają precyzyjne przyspieszenie obróbki przy wysokich prędkościach.



HIGH-QUALITY RACK & RAIL
Low-vibration, dynamic & high-quality rails and kremer are used to provide the best results at high speeds.

YÜKSEK KALİTE KREMAVER VE RAY
Yüksek hızlarda en iyi sonuç için düşük titreşim sağlayan dinamik, yüksek kaliteli ray ve kremayerler kullanılmaktadır.

WYSOKIEJ JAKOŚCI ZĘBATKI I SZYNY

Dynamiczne i wysokiej jakości szyny i zębatki o niskim poziomie wibracji zapewniają precyzyjną obróbkę przy dużych prędkościach.

MAXIMUM SAFETY

MAKSİMUM GÜVENLİK

MAKSYMALNY POZIOM
BEZPIECZEŃSTWA

EN

The safety options of VEGA 5X PRO were designed to prevent unauthorized access to the work area with a view to maximizing safety of life. These safety options which are designed in compliance with the CE norms will minimize the risk of occupational accidents in your manufacturing processes.

TR

VEGA 5X PRO 'nun güvenlik opsiyonları çalışma alanına yetkisiz girişleri engelleyerek maksimum can güvenliği sağlamak için tasarlanmıştır. CE normlarına uygun şekilde hazırlanan güvenlik opsiyonları ile imalat süreçlerinizde iş kazası risklerini minimize eder.

PL

Elementy bezpieczeństwa maszyn VEGA 5X PRO zostały zaprojektowane tak, aby uniemożliwić dostęp osób nieupoważnionych do obszaru pracy w celu zapewnienia maksymalnego poziomu bezpieczeństwa. Zaprojektowane zgodnie z normami CE elementy bezpieczeństwa minimalizują ryzyko wypadków przy pracy w.



Safety Mats

Güvenlik Paspası

Maty Bezpieczeństwa

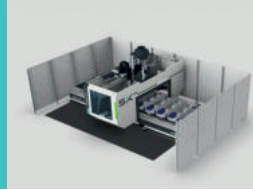

Light Barriers

Işık Bariyeri

Barierly Światłne

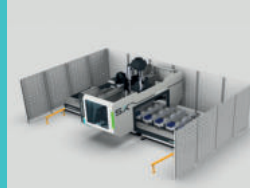

Safety Fences

Güvenlik Çiti

Barierki Bezpieczeństwa

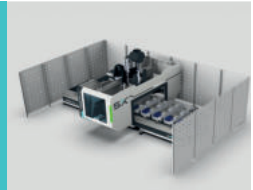

Bumpers

Bumper

Odboje



Area Scanning

Alan Tarama
Skanowanie Obszaru Pracy

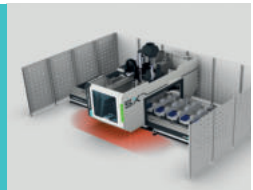



NEXT GENERATION CNC CONTROL UNIT

YENİ JENERASYON CNC KONTROL ÜNİTESİ

CENTRUM STEROWANIA NOWEJ GENERACJI

EN

The next generation control unit is powered by a PC designed for industrial operations. It allows you to make your transactions quickly and easily without getting stuck.

TR

Endüstriyel işler için üretilen PC'den gücünü alan yeni jenerasyon kontrol ünitesi. İşlemlerinizi takılmadan, hızlı ve kolay gerçekleştirmenizi sağlar.

PL

Jednostka sterująca nowej generacji zasilana jest z komputera PC przeznaczonego do zastosowań przemysłowych. Umożliwia szybką i łatwą produkcję bez przestoju.

EASY TO USE INTERFACE

KULLANIMI KOLAY ARAYÜZ

ŁATWY W OBSŁUDZE INTERFEJSU



USER EXPERIENCE / KULLANICI DENEYİMİ / OPINIE UŻYTKOWNIKÓW



"As easy to use as a mobile phone"

"Telefon kullanmak kadar kolay."

"Łatwe w obsłudze jak telefon"

"The machine helps us to perform machining operations accurately by guiding us with warning messages."

"Uyarılar bizi yönlendirerek, doğru işlem yapmamıza destek oluyor."

"Maszyna wspomaga precyzyjne wykonywanie operacji obróbki skrawaniem, kierując nas za pomocą komunikatów ostrzegawczych"

Our aftersales support team is always there for you when you need them thanks to the remote control feature of VEGA 5X PRO.

VEGA 5X PRO'nun uzaktan kontrol özelliği ile, ihtiyaç duyduğunuz her an satış sonrası destek ekibimiz yanınızda.

Dzięki funkcji zdalnego sterowania maszynami VEGA 5X PRO nasz zespół wsparcia posprzedażowego pozostaje zawsze do Twojej



7

LANGUAGE
7 DİL SEÇENEĞİ
7 JĘZYKÓW OBSŁUGI
TR / EN / AR / RU / ES / FR / NL

Control Unit
Kontrol Ünitesi
Jednostka Sterowania

AW

AES WOP

Design freely

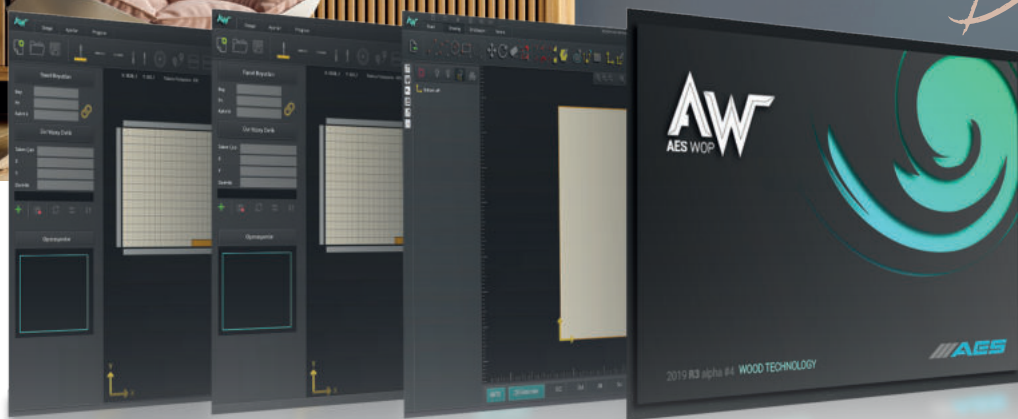

PARAMETRIC LIBRARY

PARAMETRIC KÜTÜPHANE

BIBLIOTEKA PARAMETRÓW

- EN** Change your designs with one click with the parametric module. Save ready-made modules in your library and reuse. Complete the most difficult and complex drawings in minutes with its advanced parametric structure.
- TR** Parametrik modül ile tasarımlarınızı tek tıklama ile değiştirin. Hazır modülleri kütüphanenize kayıt edin ve tekrar kullanın. Gelişmiş parametrik yapısı ile en zor ve karmaşık çizimleri dakikalar içerisinde tamamlayın.
- PL** Zmieniaj swoje projekty jednym kliknięciem dzięki modułowi parametrów. Zapisuj gotowe moduły w swojej bibliotece i wykorzystuj ponownie, gdy jest to konieczne. Przygotuj trudne i bardzo złożone rysunki w ciągu kilku minut z zaawansowaną strukturą parametrów.

MACHINE AND PARTS SIMULATION

MAKİNE VE PARÇA SİMÜLASYONU

SYMULACJA PRACY MASZYNY I OBRÓBKİ ELEMENTÓW

- EN** With the machine and part simulation feature, check your designs before producing and minimize production errors
- TR** Makine ve parça simülasyon özelliği ile tasarımlarınızı üretmeden önce kontrol edin ve üretim hatalarını minimuma indirin.
- PL** Dzięki funkcji symulacji pracy maszyny i obróbki elementów sprawdź swoje projekty jeszcze przed rozpoczęciem produkcji i zminimalizuj błędy produkcyjne.

EN With its 5 Axis interpolation feature, AES WOP CAD/CAM program is designed to meet all your design needs. Its easy-to-use interface and advanced features allow you to prepare flexible and fully functional designs. It can be used in a wide range of areas, from design to part position changes, from workpiece definition to 3D simulation, tool path optimization and parametric use. Turn your designs into reality thanks to the software that works fully compatible with the machine.

TR 5 Eksen enterpolasyon özelliği ile AES WOP CAD/CAM programı tüm tasarım ihtiyaçlarınızı karşılayacak şekilde tasarlanmıştır. Kullanımı kolay arayüzü ve gelişmiş özellikleri, esnek ve tam işlevsel tasarımlar hazırlamanızı sağlar. Tasarımdan parça pozisyon değişimlerine, çalışma parçası tanımlamadan 3D simülasyon ve takım yolu optimizasyonu ile parametrik kullanıma kadar çok geniş bir alanda kullanılabilir. Makine ile tam uyumlu çalışan yazılım sayesinde tasarımlarınızı gerçeğe dönüştürün.

PL Dzięki funkcji interpolacji 5-osiowej oprogramowanie AES WOP CAD/CAM zostało przygotowane tak, aby spełnić wszystkie Twoje potrzeby związane z projektowaniem łatwy w obsłudze interfejs i zaawansowane funkcje pozwalają na przygotowanie elastycznych i w pełni funkcjonalnych projektów. Może być stosowany w wielu obszarach, od projektowania po zmianę pozycji części, od zdefiniowania obrabianego elementu po symulację 3D, optymalizację ścieżki narzędzia i parametryzację. Urzeczywistnij swoje projekty dzięki oprogramowaniu, które jest w pełni kompatybilne z maszyną.



DESIGN
TASARLA
PROJEKT



TRANSFER
TRANSFER ET
TRANSFER

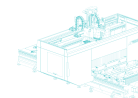

PRODUCE
ÜRET
PRODUKCYA

Software
Yazılım
Oprogramowanie

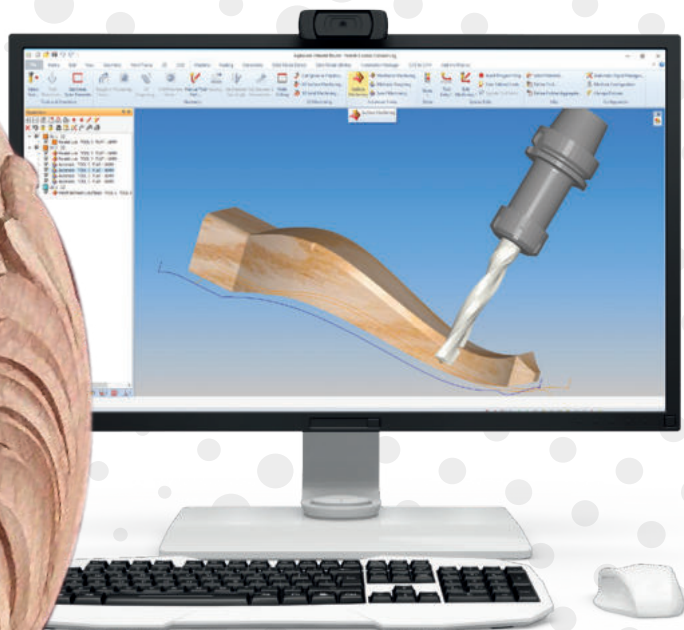
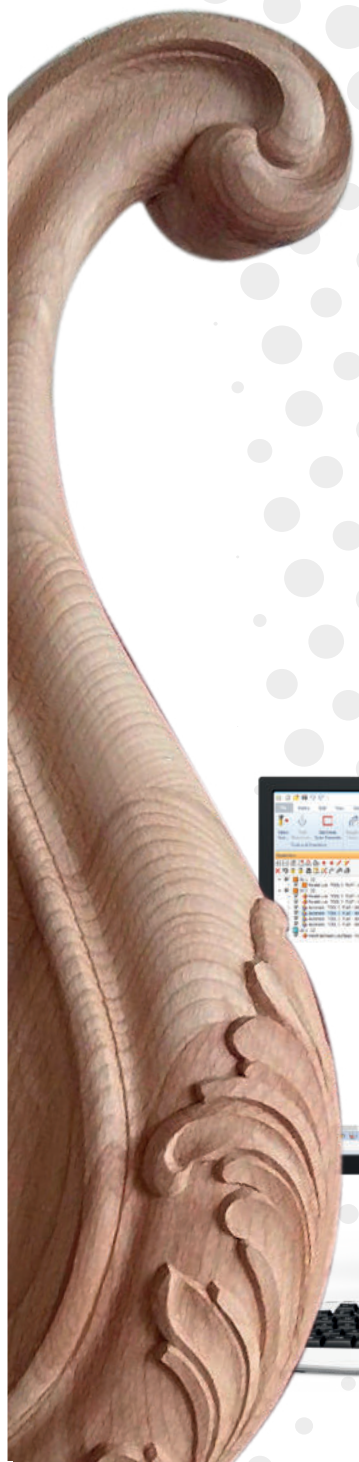

5 axis productions

5 Eksen uygulamalarınız için
Do Obróbki W 5-Osiach

EN Easily design and produce your most complex 5 Axis applications with the program.

TR Program ile en karmaşık 5 Eksen uygulamalarınızı kolay şekilde tasarlayın ve üretin.

PL Z łatwością projektuj i produkuj z wykorzystaniem 5-osiowej obróbki najbardziej skomplikowane elementy za pomocą programu.



5 Axis
5-osi



2D Parametric
& 3D
Parametryzacja
2D i 3D



Axis
Optimization
Optymalizacja
osi



Simulation &
Collision
Detection
Symulacja i
wykrywanie
niezgodności

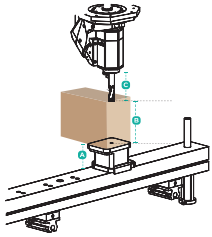

CUTTING HEAD KESİM YÜKSEKLİĞİ GŁOWICA TNACA	VEGA 5X PRO		
	A	B	C
mm / inch	85 / 3.3	170 / 6.69	160 / 6.29

TECHNICAL INFORMATION

TEKNİK ÖZELLİKLER

DANE TECHNICZNE

TECHNICAL INFORMATION TEKNİK ÖZELLİKLER DANE TECHNICZNE	VEGA 5X PRO			
	1325	1332	1345	1360
Working Area Dimensions Çalışma Alanı Ölçüleri Wymiary Obszaru Roboczego	1.300x2.500 mm 51"x98"	1.300x3.200 mm 51"x126"	1.300x4.500 mm 51"x177"	1.300x6.000 mm 51"x236"
Z Axis Distance Z Eksen Ölçüleri Odległość Osi Z	470 mm 18,50"			
B-C Axis Speed B-C Eksen Hızları Prędkość osi B-C	± 185°			
Magazin Unit Magazin Ünitesi Magazynek narzędzi	Rotary Magazine (8 Pcs)			
Spindle Motor Power Spindle Motor Gücü Silnik napędu wrzeciona	8,5/10kw HSK F63 11,40 HP/13,40 HP (Liquid Cooling)			
Boring Unit Çoklu Delik Ünitesi Wytaczarka	10 V - 3x2 H - 1 S			
CAD/CAM Program CAD/CAM Program Oprogramowanie CAD/CAM	AES WOP			
Number of Vacuum Console Vakum Konsol Sayısı Liczba konsol próżniowych	4 Pcs	6 Pcs	8 Pcs	10 Pcs
Axis Speeds Eksen Hızları Prędkości osi	70-70-20m/min 2755-2755-787 IPM			
Axis Speeds (B-C) Eksen Hızları (B-C) Prędkości osi (B-C)	120°/sn 120°/sec			
Vacuum Pump Power Vakum Pompası Gücü Moc pompy próżniowej	100 m ³ /h 4,8 HP		140 m ³ /h 5,4 HP	

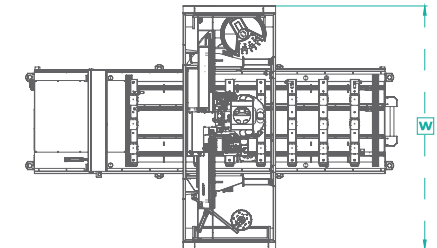
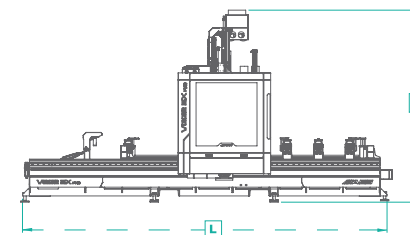

DIMENSIONS ÖLÇÜLER WYMIARY		L	W	H
		VEGA 5X PRO 1325	mm / inch	4300 / 169.0
VEGA 5X PRO 1332	mm / inch	5250 / 207.0		
VEGA 5X PRO 1345	mm / inch	6710 / 264.2		
VEGA 5X PRO 1360	mm / inch	7970 / 314.0		

- * The technical specifications and drawings provided in the catalogue are non-binding. Stock images and drawings may contain optional equipment. AES Group reserves the right to make amendments without notice.
- * Katalogta bulunan teknik özellikler ve çizimler bağlayıcı değildir. Bazı fotoğraflar ve çizimler opsiyonel ekipmanları içerebilir. AES Group bildirimle yapmaksızın değişikliğe hakkını saklı tutmaktadır.
- * Specyfikacje techniczne i rysunki zawarte w katalogu nie są wiążące. Przedstawione obrazy i rysunki mogą zawierać wyposażenie opcjonalne. Grupa AES zastrzega sobie prawo do wprowadzania zmian bez uprzedzenia.

ALWAYS WITH YOU DAİMA YANINIZDA

ZAWSZE Z TOBĄ

EN

Our expert after-sales service staff is 24/7 at your service for all your needs. For your permanent satisfaction, it provides an accurate diagnosis and intervention to all your problems as soon as possible with both instant remote connection support and on-site service. AES GROUP protects your investments with after-sales services for uninterrupted production.

TR

Uzman satış sonrası hizmet kadromuz, tüm ihtiyaçlarınız için 7 gün 24 saat hizmetinizdedir. Daimi memnuniyetiniz için, gerek anlık uzak bağlantı desteği ile gerekse de yerinde servis hizmeti ile en kısa sürede, tüm sorunlarınıza doğru teşhis sağlayarak müdahale sağlamaktadır. AES GROUP, kesintisiz üretim yapmanız için sunduğu satış sonrası hizmetler ile yatırımlarınızı korur.

PL

Nasz doświadczony personel obsługi posprzedażnej pozostaje do Twojej dyspozycji 24 godziny na dobę, 7 dni w tygodniu. Nasz zespół zapewnia dokładną diagnozę i interwencję w celu rozwiązania wszystkich problemów tak szybko, jak to możliwe, zarówno z natychmiastowym wsparciem w postaci zdalnego połączenia, jak i serwisem na miejscu. GRUPA AES chroni Twoje inwestycje dzięki usługom posprzedażowym, które mają na celu zapewnienie nieprzerwanej produkcji.



REMOTE AND ON-SITE SERVICE SERVICES

UZAKTAN VE YERİNDE
SERVIS HİZMETLERİ

USŁUGI SERWISOWE
ZDALNE I NA MIEJSCU



TRAINING AND INSTALLATION SERVICES

EĞİTİM VE KURULUM
HİZMETLERİ

USŁUGI SZKOLENIOWE I
INSTALACJI



SPARE PARTS AND SALES SUPPORT

YEDEK PARÇA VE
SATIŞ DESTEĞİ

CZĘŚCI ZAMIENNE I
WSPARCIE SPRZEDAŻY



UNINTERRUPTED CONNECTION WITH WEB PLATFORM

WEB PLATFORMU İLE
KESİNTİSİZ BAĞLANTI

NIEPRZERWANE POŁĄCZENIE
Z PLATFORMĄ INTERNETOWĄ



24/7 0850 22 77 AES
CALL CENTER
INFOLINIA

CNC MACHINING CENTER (FLAT TABLE GROUP)
CNC İŞLEME MERKEZİ (DÜZ TABLA GRUBU)
CENTRUM OBRÓBCZE CNC (GRUPA STOŁÓW PŁASKICH)

ULTRA
SERIES U



▪ RAPTOR ULTRA



▪ EXTREME ULTRA

PRO
SERIES P



▪ SUPER NOVA



▪ FLEXA PRO

CNC MACHINING CENTER (CONSOLE TABLE GROUP)
CNC İŞLEME MERKEZİ (KONSOL TABLA GRUBU)
CENTRUM OBRÓBCZE CNC (GRUPA STOŁÓW KONSOLI)

ULTRA
SERIES U



▪ VEGA ULTRA 5X



▪ VEGA ULTRA

PRO
SERIES P



▪ VEGA 5X PRO



▪ VEGA PRO

CNC DRILLING MACHINES
CNC DELİK MAKİNELERİ
WIERTARKI CNC

ULTRA
SERIES U



▪ GO! ULTRA

PRO
SERIES P



▪ GO! 1300
▪ GO! 1300 M/S
▪ GO! 1300 M/S ATC



▪ SIRIUS 950
▪ SIRIUS 950 M/S
▪ SIRIUS 950 M/S ATC

BEAM SAW MACHINES
PANEL EBATLAMA MAKİNELERİ
PIŁY PANELOWE

ULTRA
SERIES U



▪ ALPHA PS 05
▪ ALPHA PS 06



▪ ALPHA PS 03
▪ ALPHA PS 04

PRO
SERIES P



▪ BETA PS 03
▪ BETA PS 04

EDGE BANDING MACHINES
KENAR BANTLAMA MAKİNELERİ
OKLEINARKI

ULTRA
SERIES U



▪ GAMMA ULTRA

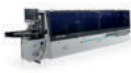

▪ GAMMA MX

PRO
SERIES P

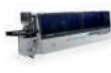

▪ PRIMA 6M
▪ PRIMA 5M

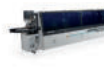

▪ GAMMA 7M
▪ GAMMA 6M

PRODUCTS GROUP

ÜRÜN GRUPLARIMIZ

GRUPA PRODUKTÓW

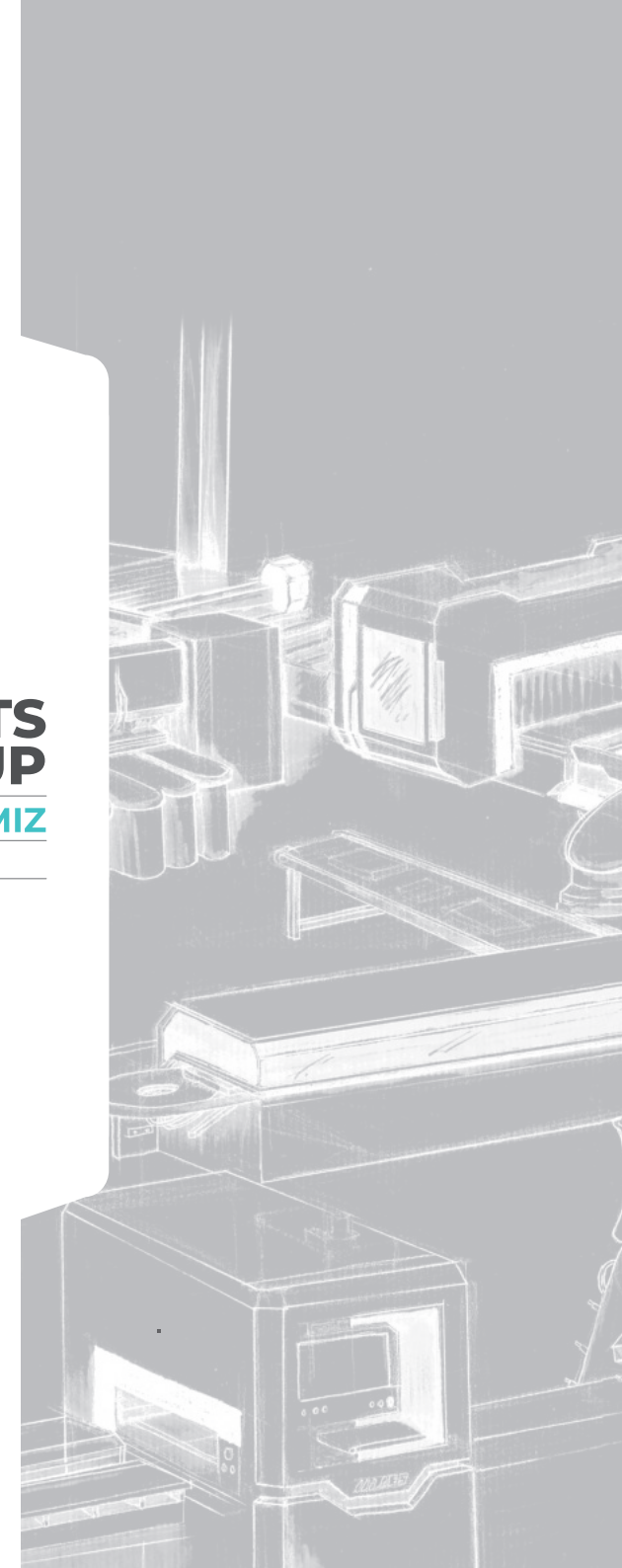

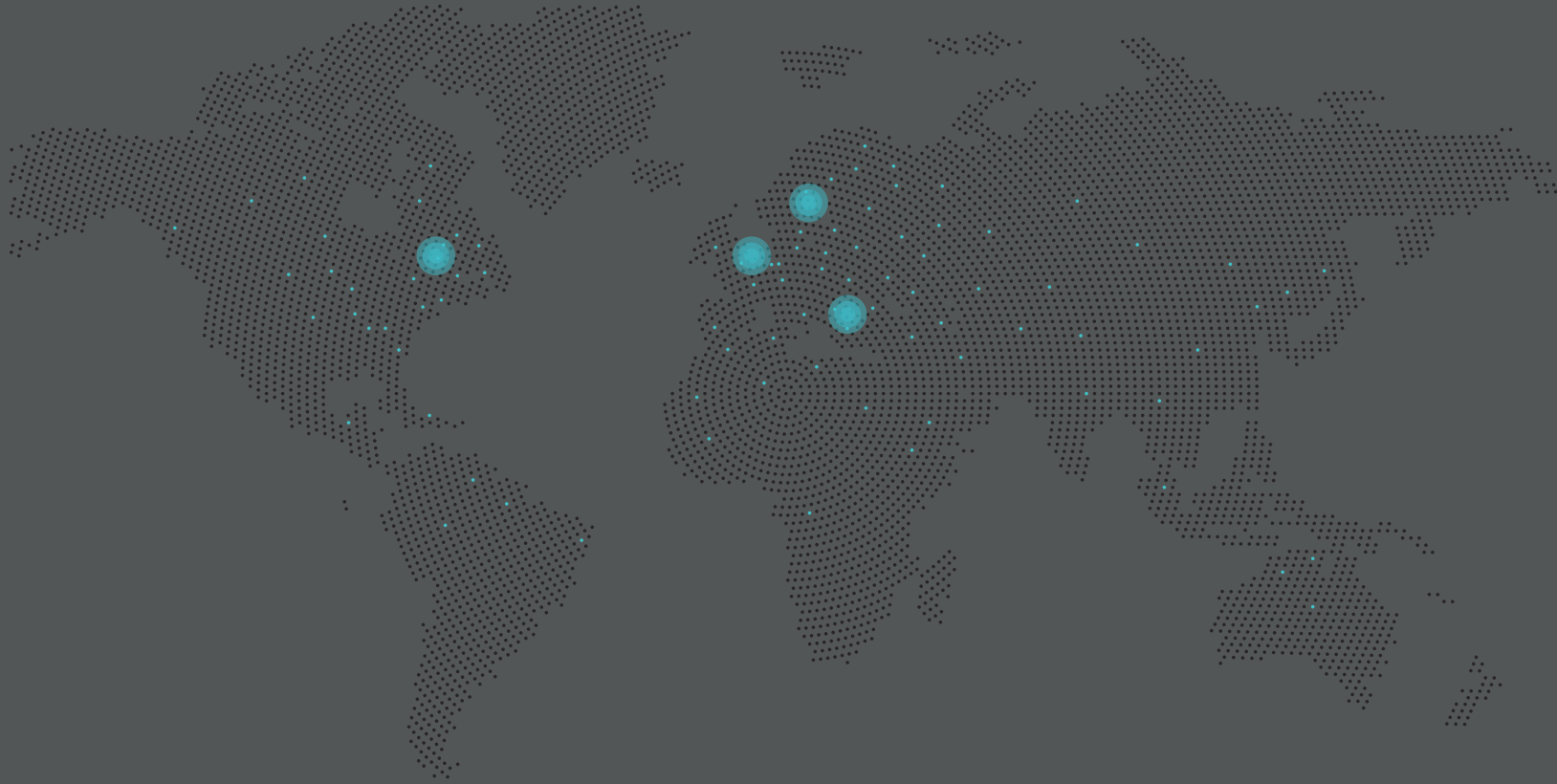

AES HEADQUARTER

Minareliçavuşob Mh.
N. 118 Sk. No:4 Nilüfer
16220 Bursa / TÜRKİYE

Tel : +90 224 443 33 90
Fax : +90 224 443 29 65

info@aesgroup.com.tr
www.aesgroup.com.tr



AES EUROPE BVBA

Kruisbosstraat
2b2-6186, 3740
Bilzen / BELGIUM

Tel : +32 89 81 1505
Fax : +32 89 81 1505

info@aesgroupeurope.com
www.aesgroupeurope.com



AES AMERICA INC.

4508-B Westinghouse
Blvd.Charlotte, 28273
NC USA

Tel : +1 704 817 7037
Fax : +1 704 817 7036

info@aesgroupamerica.com
www.aesgroupamerica.com



AES GROUP MACHINERY UK LTD

Unit 6, Dakota Business Park, Dakota
Way, Burscough, Lancashire L40 8AF
UNITED KINGDOM

Tel : +44 800 083 8844
Fax : +44 800 083 8855

info@aesgroupukmachinery.co.uk
www.aesgroupukmachinery.co.uk



www.aesgroup.com.tr